

PRODUCE

Wing



JAPAN

ALL WORKS WITH PROFESSIONAL

総合カタログ

2025.05.21

商品索引

	商品名	形態	掲載P
い	110ビス	プラー入・箱入	33
え	ALCビス	プラー入・箱入	36
か	ガッチリビス	プラー入・箱入	39
く	黒螺子(くろびす)	プラー入・箱入	38
け	化粧枠ビス	プラー入	7
こ	コースレット(赤箱)	徳用箱入	18
	コンパ社ビス・フレ付	プラー入・箱入	3
	コンパ社ビス・フレ無	プラー入・箱入	2
さ	サイディング用ビス	プラー入・箱入	48
	サイディング用皿取釘	パック入	48
し	仕上ビス ニッケルメッキ	ラウンドケース・プラー入	29
	仕上ビス ブロンズ	ラウンドケース・プラー入	28
	シルバービス	プラー入	34
	シルバービス	徳用箱入	35
	シンワッシャービス	プラー入・箱入	43
	シンワッシャービス ステンレス	プラー入・箱入	43
す	ステン・ウッドデッキビス	箱入	12
	ステンレススレット フレ付	プラー入・徳用箱入	26
	ステンレススレット ラッパ頭	プラー入・徳用箱入	27
	ステンレススレット・ロングタイプラッパ頭	箱入	27
	ステンレス万能ビス フレ付	プラー入・徳用箱入	23
	ステンレス万能ビス スワック フレ付	プラー入・徳用箱入	25
	ステンレス万能ビス スワング フレ付	プラー入・徳用箱入	24
	ステンレス万能ビス ラッパ頭	徳用箱入	22
	ステンレス細ビス フレ付	プラー入・徳用箱入	21
	スリムレットビス	箱入・徳用箱入	31
そ	リトダンビス	箱入・大箱入	8
た	タイトフレビス	プラー入・箱入	50
	たる木ビスII	箱入	1
つ	翼コースレット	小箱入・中箱入	17
	翼コースレット	徳用箱入	18
	翼コースレットカラー(白)	プラー入・中箱入	19
	翼万能ビス	小箱入・徳用箱入	15
	つめびたッ	BOX入・徳用箱入	51
て	テカサビス	箱入	9
	鉄・ウッドデッキビス	箱入	12
	鉄下地用ウッドデッキビス	箱入	13
と	トアストッパ-DX	箱入	52
	留付金具ビス	箱入	49
	留付金具ビス・スリム	箱入	49
ね	根太ビス	箱入	5
は	パチカビス	箱入	4

	商品名	形態	掲載P
は	板金雨どいビス	プラー入	44
	板金雨どいビス	箱入	45
	板金オルドイビス	プラー入・箱入	42
	万能ビス	箱入	14
ふ	太くて締まるビス	箱入	6
	フラットヘッドビス	プラー入	46
	フラットヘッドビス	箱入	47
	プレミアムビス	プラー入・箱入	40
	プレミアムビス	徳用箱入	41
ほ	細ビス	箱入・徳用箱入	30
	ホートビス	箱入・徳用箱入	32
ま	マンション内装用ビス	箱入	20
み	ミニキャップビス セット	袋入	37
	ミニキャップビス	ポリスターパック入	37
	ミニキャップ	袋入	37
も	木工ビス フレ付	箱入	16
	木工ビス ラッパ頭	箱入	16
	木工ビス・ロングタイプ ラッパ頭	箱入	16
よ	ヨボソチ(穴あき)	箱入	52
ろ	六角ホルルトビス ステンレスキャップ付	袋入・箱入	11
	六角ホルルトビス ステンレスキャップ無	袋入・箱入	10

鉄下地用ドリルビス(プラー入)編

	商品名	表面処理	掲載P
鉄	ナベ	三価ユニクロ・ダクロ	54
	サラ	三価ユニクロ	56
	リーマフレキ	三価ユニクロ	59
	フレキ	三価ユニクロ	61
	ラッパ	三価ユニクロ	61
	シンワッシャー	三価ユニクロ	62
	シンワッシャーマシンネジ	三価ユニクロ	62
	シンワッシャーリーマ	三価ユニクロ	64
	六角	三価ユニクロ	65
	薄鋼板用トラス	三価ユニクロ	67
	ステンレス	ナベ	パシペート・ブロンズ・スズ
サラ		パシペート・ブロンズ・スズ	57
サラ小頭		パシペート	58
リーマフレキ		パシペート・スズ	60
シンワッシャー		パシペート	63
シンワッシャーリーマ		パシペート	64
六角		パシペート	66
薄鋼板用トラス	パシペート	67	

たるホビスII <箱入>



■鉄 シルバーコート □四角穴3番

1ケース 各6箱入

規格	サイズ (m/m)		入数	商品コード	JANコード
	頭径	ネジ径×全長×ネジ長			
105	14.0	5.5×105×40	1箱 100本入	9070	4938780090705
120	14.0	5.5×120×40	1箱 100本入	9071	4938780090712
135	14.0	5.5×135×40	1箱 100本入	9072	4938780090729
150	14.0	5.5×150×40	1箱 100本入	9073	4938780090736
165	14.0	5.5×165×40	1箱 50本入	9074	4938780090743
185	14.0	5.5×185×40	1箱 50本入	9075	4938780090750
※200	14.0	5.5×200×40	1箱 50本入	9076	4938780090767

※旧タイプ在庫がなくなり次第移行します。

ビス長105mmが垂木高60mmまで対応可能に！
使いやすく、選びやすい！！

ビスの特長

- 新開発の「匠のカット」。節があっても抜群に軽い打ち込み。
- 強力な抑え力を発揮する「新頭部形状」。
- 速い打ち込みスピードを実現する2条ねじ仕様。
- 「折れに強い！」「粘り強い」材料と熱処理の採用。
- 「頭部サイズ表記」で、打ち込み後のサイズ確認が可能。
- 摩擦抵抗がとて少なく、強力な防錆力のノンクロムシルバーコート。
- ひねり金物(ST-12)と同等以上の耐力確認済み。



規格	対応垂木高さ
105	～60mm
120	～75mm
135	～90mm
150	～105mm
165	～120mm
185	～140mm
200	～155mm

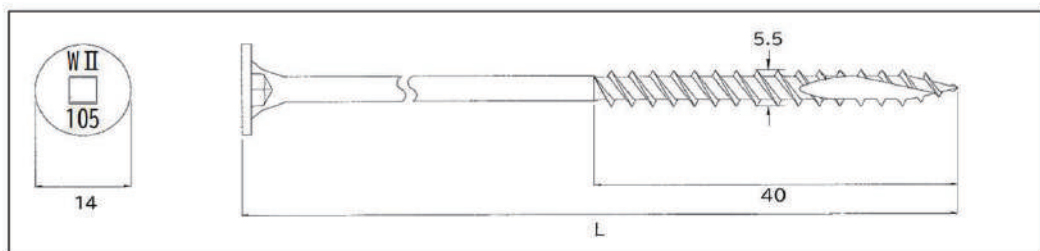
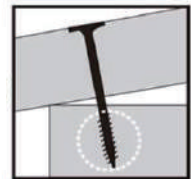



コンパネビス・フレキ無 ＜プラケース入＞



■鉄 クロメート □十字穴2番

1ケース 各10P入

規格	サイズ (m/m)		入数	商品コード	JANコード
	頭径	ネジ径×全長			
25	7.0	3.6×25	1 P 220本入	9483	4938780094833
28	7.0	3.6×28	1 P 210本入	9484	4938780094840
32	7.0	3.6×32	1 P 200本入	9485	4938780094857
38	7.0	3.6×38	1 P 160本入	9486	4938780094864

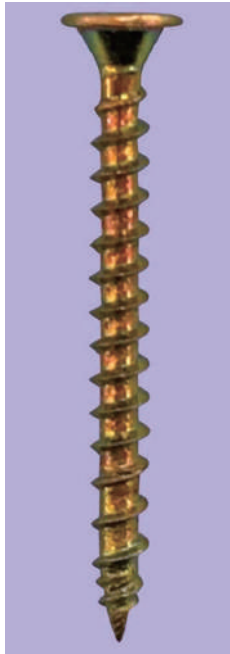

コンパネビス・フレキ無 ＜箱入＞



■鉄 クロメート □十字穴2番

1ケース 各10箱入

規格	サイズ (m/m)		入数	商品コード	JANコード
	頭径	ネジ径×全長			
25	7.0	3.6×25	1箱 680本入	7323	4938780073234
28	7.0	3.6×28	1箱 650本入	7324	4938780073241
32	7.0	3.6×32	1箱 600本入	7325	4938780073258
38	7.0	3.6×38	1箱 490本入	7326	4938780073265

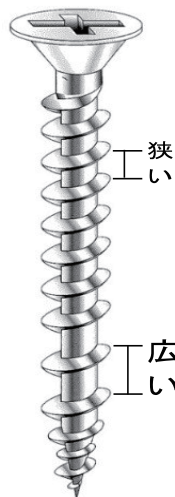

・ピッチの違う特殊形状ネジが**全ネジでも超強力な引寄せ**を実現！

・フレキなしの**頭がシッカリ沈む**。フレキなしだからこそ実現できる**ケバ立ちのない最上の仕上り**！

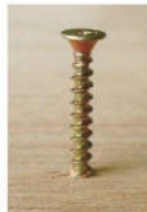

打ち込み初期のささくれ無し。



早い段階で引寄せで締まる。



ケバ立ちなしの仕上がり。



コンパネビス・軽天下地用・＜箱入＞

■鉄 シルバーコート □十字穴2番

1ケース 各10箱入

規格	サイズ (m/m)		入数	商品コード	JANコード
	頭径	ネジ径×全長			
★25	7.0	3.6×25	1箱 580本入	7327	4938780073272

★は生産中止品です。在庫が無くなり次第廃番となります。



コンパネビス・フレキ付

<プラケース入>



■鉄 シルバーコート □十字穴2番 1ケース 各10P入

規格	サイズ (m/m)		入数	商品コード	JANコード
	頭径	ネジ径×全長			
25	8.0	3.8×25	1 P 220本入	9583	4938780095830
28	8.0	3.8×28	1 P 210本入	9584	4938780095847
32	8.0	3.8×32	1 P 200本入	9585	4938780095854
38	8.0	3.8×38	1 P 160本入	9586	4938780095861
41	8.0	3.8×41	1 P 70本入	9587	4938780095878
45	8.0	3.8×45	1 P 65本入	9588	4938780095885
51	8.0	3.8×51	1 P 60本入	9589	4938780095892



コンパネビス・フレキ付

<箱入>



■鉄 シルバーコート □十字穴2番 1ケース 各10箱入

規格	サイズ (m/m)		入数	商品コード	JANコード
	頭径	ネジ径×全長			
25	8.0	3.8×25	1箱 680本入	7423	4938780074231
28	8.0	3.8×28	1箱 650本入	7424	4938780074248
32	8.0	3.8×32	1箱 600本入	7425	4938780074255
38	8.0	3.8×38	1箱 490本入	7426	4938780074262
41	8.0	3.8×41	1箱 270本入	7427	4938780074279
45	8.0	3.8×45	1箱 260本入	7428	4938780074286
51	8.0	3.8×51	1箱 240本入	7429	4938780074293

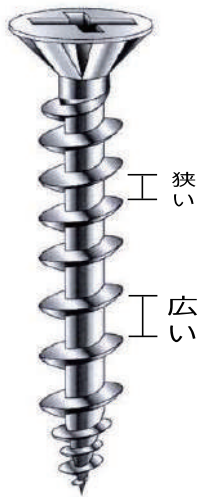

- ・ピッチの違う特殊形状ネジが**全ネジでも超強力な引寄せ**を実現！
- ・極限までケバ立ちを抑える**特殊フレキ付頭**
- ・強度に優れた**太軸3.8mm**
- ・摩擦抵抗が少なく、強力な防錆力の**シルバーコート**



打ち込み初期のささくれ無し。



早い段階で引寄せて締まる。



ケバ立ちなしの仕上がり。





パーチクルビス <箱入>



■鉄 三価ユニクロ □十字穴2番

1ケース 各10箱入

規格	サイズ (m/m)		入数	商品コード	JANコード
	頭径	ネジ径×全長			
32	8.0	4.2×32	1箱 700本入	7745	4938780077454
38	8.0	4.2×38	1箱 630本入	7746	4938780077461
45	8.0	4.2×45	1箱 550本入	7747	4938780077478



太軸仕様半ネジフレキコース

- ・ネジ径4.2mm(材料径3.0mm)の太軸仕様。優れた引抜強度、せん断強度が施工後の床鳴りを防止。
- ・打ち込み時の抵抗を大幅に低減する先端2条ネジ仕様と表面ワックス処理。
- ・潜りすぎを防止する大径8mmのフレキ付大頭。
- ・乾式遮音二重床の施工に最適。

施工イメージ

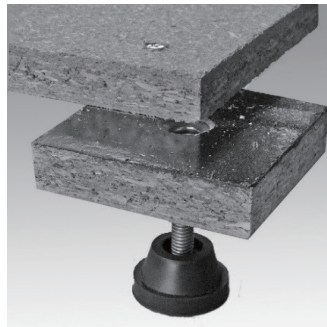

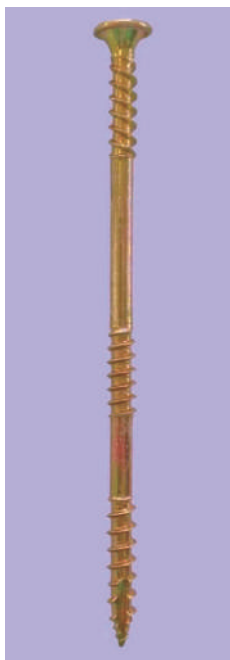

根太ビス <箱入>

■鉄 クロメート □四角穴2番

1ケース 各10箱入

規格	サイズ (m/m)		入数	商品コード	JANコード
	頭径	ネジ径×全長			
90	10.0	5.0×90	1箱 160本入	7715	4938780077157
105	10.0	5.0×105	1箱 130本入	7716	4938780077164
120	10.0	5.0×120	1箱 100本入	7717	4938780077171

※1箱にビット1本入り

未体験の締結力!

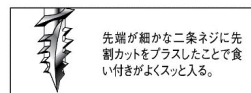
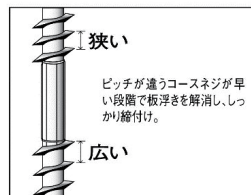
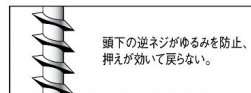

広い、狭い、逆ネジの**特殊形状3段ネジ構造**が反った材料でも、板浮きを完全解消する超強力な締付け力を実現。

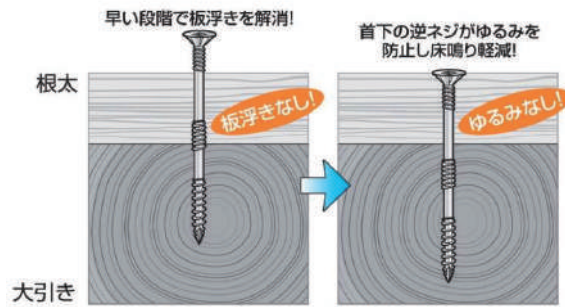

① 堅い木材にご使用の場合は下穴を開けることをお奨めします。

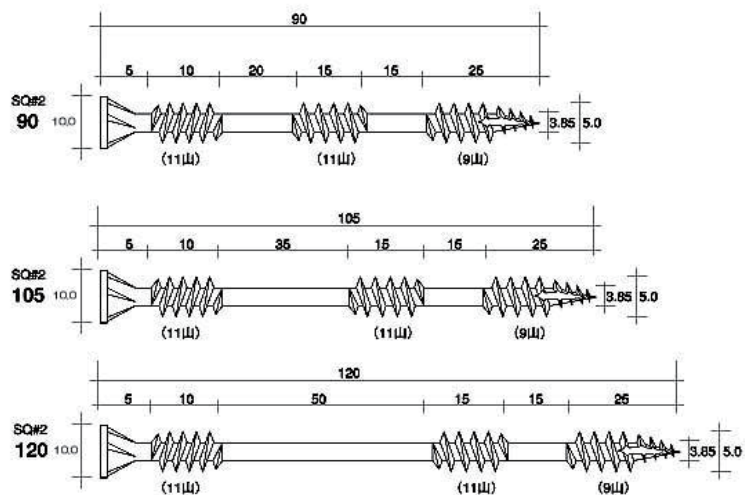



太くて締まるビス <箱入>

■鉄 クロメート □四角穴3番

1ケース 各10箱入

規格	サイズ (m/m)		入数		商品コード	JANコード
	頭径	ネジ径×全長				
65	13.0	5.5×65	1箱	150本入	7713	4938780077133
75	13.0	5.5×75	1箱	130本入	7714	4938780077140



大きな頭、超強力な締付力

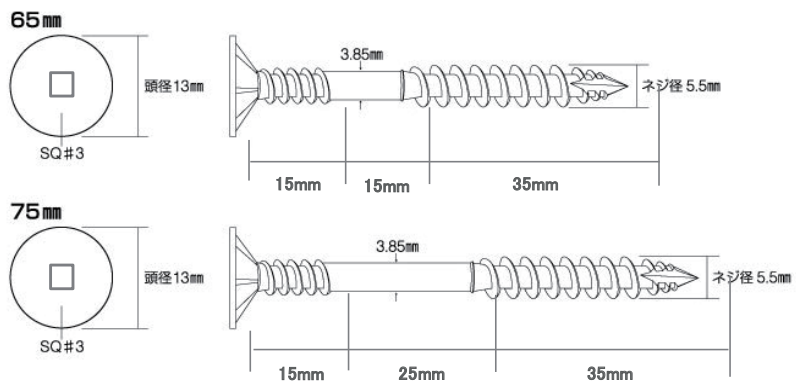
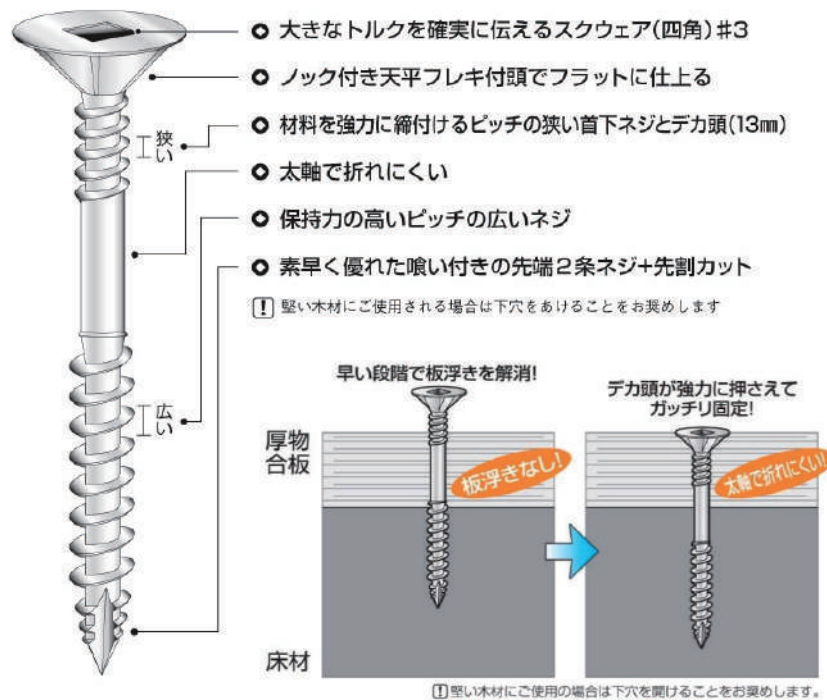



化粧枠ビス <プラケース入>

■鉄 クロメート □十字穴2番

1ケース 各10P入

規格	サイズ (m/m)		入数	商品コード	JANコード
	頭径	ネジ径×全長			
35	5.5	3.0×35	1 P 210本入	9365	4938780093652
45	5.5	3.0×45	1 P 150本入	9366	4938780093669
50	5.5	3.0×50	1 P 120本入	9367	4938780093676
65	6.0	3.5×65	1 P 80本入	9368	4938780093683

※生産中止品です。在庫が無くなり次第廃番となります。

細ビスフレキなしタイプ



- ・十分な大きさ・深さの**十字穴2番**
- ・潜りすぎずシッカリ抑える**フレキなしのサラ頭**
- ・広い、狭いのピッチの違う**特殊形状ネジ**が超強力な締付力を発揮。枠の施工も緩みなくシッカリ。
- ・細ビスよりもさらに**軸細仕様**。打ち込み抵抗が少なく堅木も楽々、木割れも防止。

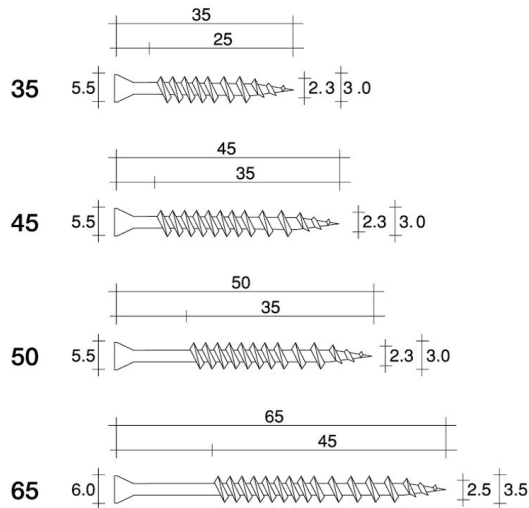

外張断熱工法用

ソトダンビス <箱入>



■鉄 シルバーコート □四角穴3番

1ケース 各10箱入

規格	サイズ (m/m)		入数		商品コード	JANコード
	頭径	ネジ径×全長				
90	11.0	6.0×90	1箱	50本入	7860	4938780078604
100	11.0	6.0×100	1箱	50本入	7861	4938780078611
110	11.0	6.0×110	1箱	50本入	7862	4938780078628
120	11.0	6.0×120	1箱	50本入	7863	4938780078635
135	11.0	6.0×135	1箱	50本入	7864	4938780078642
150	11.0	6.0×150	1箱	50本入	7865	4938780078659
185	11.0	6.0×185	1箱	50本入	7867	4938780078673
200	11.0	6.0×200	1箱	50本入	7868	4938780078680

外張断熱工法用

ソトダンビス <大箱入>



■鉄 シルバーコート □四角穴3番

規格	サイズ (m/m)		入数	商品コード	JANコード
	頭径	ネジ径×全長			
90	11.0	6.0×90	1ケース 500本入 (100本×5袋)	7870	4938780078703
100	11.0	6.0×100	1ケース 500本入 (100本×5袋)	7871	4938780078710
110	11.0	6.0×110	1ケース 500本入 (100本×5袋)	7872	4938780078727
120	11.0	6.0×120	1ケース 500本入 (100本×5袋)	7873	4938780078734
135	11.0	6.0×135	1ケース 300本入 (100本×3袋)	7874	4938780078741
150	11.0	6.0×150	1ケース 300本入 (100本×3袋)	7875	4938780078758
185	11.0	6.0×185	1ケース 300本入 (100本×3袋)	7877	4938780078772
200	11.0	6.0×200	1ケース 300本入 (100本×3袋)	7878	4938780078789

外張断熱工法・断熱パネル施工に最適!

- ◆ 「外装材メーカー推奨の6mm径設計」「折れに強い」「ねばり強い」材料と熱処理の採用。せん断・引抜・曲げ強度に優れます。
- ◆ 独創の「**錐先端形状**」が胴縁の木割れを強力に防止。
- ◆ 「**錐先端形状**」とネジ山に入ったカット「**ノッチ**」が、堅木の楽々打ち込みを可能にする。
- ◆ 錆を強力に防止する表面処理「**シルバーコート**」。
- ◆ 「**頭部サイズ表記**」で、ビスの打ち込み後のサイズ確認ができる。

■木割れなし

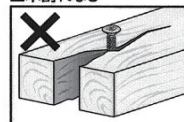

■先端錐先形状

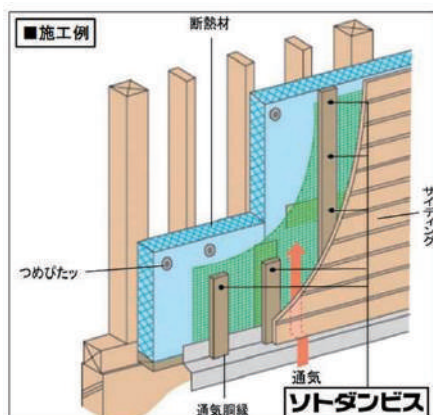

サイズ選定

■施工イメージ

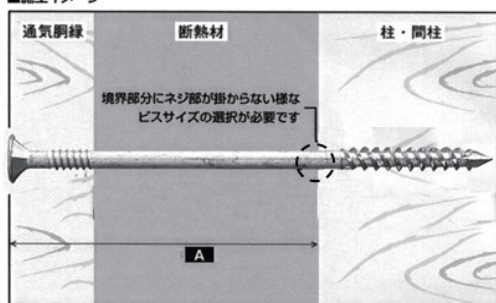

規格	① 通気胴縁(垂木) + 断熱材
90	~50mm
100	~60mm
110	~70mm
120	~80mm
135	~95mm
150	~110mm
185	~145mm
200	~160mm



デカサラビス <箱入>

■鉄 シルバーコート □四角穴3番

1ケース 各6箱入

規格	サイズ (m/m)		入 数		商品コード	JANコード
	頭径	ネジ径×全長				
★90	14.0	5.6×90	1箱	100本入	7250	4938780072503
★105	14.0	5.6×105	1箱	100本入	7251	4938780072510
★120	14.0	5.6×120	1箱	100本入	7252	4938780072527
★150	14.0	5.6×150	1箱	100本入	7253	4938780072534
★180	14.0	5.6×180	1箱	100本入	7254	4938780072541
210	16.0	6.0×210	1箱	100本入	7256	4938780072565
240	16.0	6.0×240	1箱	100本入	7259	4938780072596

※ 1箱にビット1本入

堅い木材等にご使用の場合は、下穴を空ける事をお薦めします。

★印 生産中止品です。在庫限りで廃番となります。

断熱パネルの施工に、 土蔵、土壁の改修に最適！

- ・デカイサラ頭(四角穴3番)が強力に抑える！
- ・軸部ローレットが軽い入りを実現！
- ・先端2条ネジ+カットが素早く食いつき木浮きも少ない
- ・強力な防錆力のシルバーコート処理

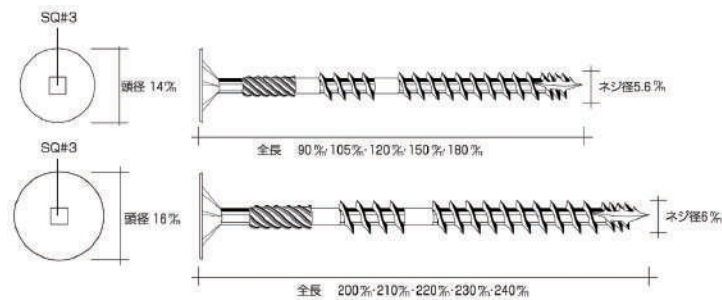



ステンレスキャップ無し

六角ボルトビス <ビニール袋入>



■鉄 ユニクロ □六角頭 十字穴2番付

1ケース 各10袋入

規 格	サイズ (m/m)		入 数		商品コード	J A Nコード
	六角径	ネジ径×全長				
50	8.0	5.6×50	1袋	30本入	7496	4938780074965
65	8.0	5.6×65	1袋	30本入	7497	4938780074972
75	8.0	5.6×75	1袋	30本入	7340	4938780073401
90	8.0	5.6×90	1袋	30本入	7341	4938780073418
105	8.0	5.6×105	1袋	30本入	7342	4938780073425
120	8.0	5.6×120	1袋	30本入	7343	4938780073432
150	8.0	5.6×150	1袋	30本入	7344	4938780073449
180	8.0	5.6×180	1袋	30本入	7345	4938780073456
200	8.0	5.6×200	1袋	30本入	7173	4938780071735
210	8.0	5.6×210	1袋	30本入	7174	4938780071742

堅い木材等にご使用の場合は、下穴を空ける事をお薦めします。

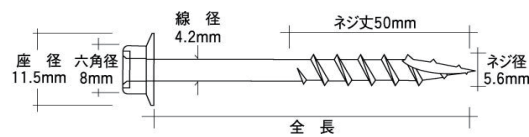

十字穴



ステンレスキャップ無し

六角ボルトビス <箱入>



■鉄 ユニクロ □六角頭 十字穴2番付

1ケース 各6箱入

規 格	サイズ (m/m)		入 数		商品コード	J A Nコード
	六角径	ネジ径×全長				
50	8.0	5.6×50	1箱	100本入	7498	4938780074989
65	8.0	5.6×65	1箱	100本入	7499	4938780074996
75	8.0	5.6×75	1箱	100本入	7346	4938780073463
90	8.0	5.6×90	1箱	100本入	7347	4938780073470
105	8.0	5.6×105	1箱	100本入	7348	4938780073487
120	8.0	5.6×120	1箱	100本入	7349	4938780073494
150	8.0	5.6×150	1箱	100本入	7350	4938780073500
180	8.0	5.6×180	1箱	100本入	7351	4938780073517
200	8.0	5.6×200	1箱	100本入	7198	4938780071988
210	8.0	5.6×210	1箱	100本入	7199	4938780071995

堅い木材等にご使用の場合は、下穴を空ける事をお薦めします。

畜舎(豚舎・牛舎・鶏舎など)の
木下地屋根改修に最適!



ステンレス(SUS304)キャップ付

六角ボルトビス <ビニール袋入>



■鉄 ユニクロ □六角頭 十字穴無し

1ケース 各10袋入

規格	サイズ (m/m)		入 数		商品コード	J A Nコード
	六角径	ネジ径×全長				
180	8.0	5.6×180	1袋	30本入	7183	4938780071834

堅い木材等にご使用の場合は、下穴を空ける事をお薦めします。
※生産中止品です。在庫が無くなり次第廃番となります。

ステンレス(SUS304)キャップ付

六角ボルトビス <箱入>



■鉄 ユニクロ □六角頭 十字穴無し

1ケース 各6箱入

規格	サイズ (m/m)		入 数		商品コード	J A Nコード
	六角径	ネジ径×全長				
180	8.0	5.6×180	1箱	100本入	7179	4938780071797

堅い木材等にご使用の場合は、下穴を空ける事をお薦めします。
※生産中止品です。在庫が無くなり次第廃番となります。

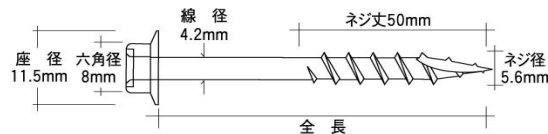

畜舎(豚舎・牛舎・鶏舎など)の 木下地屋根改修に最適!





鉄・ウッドデッキビス <箱入>

■鉄 ブロンズラスパート

□四角穴3番 特殊セレーション付サラ頭

1ケース 各10箱入

規 格	サイズ (m/m)		入 数		商品コード	J A Nコード
	頭径	ネジ径×全長				
35	10.0	5.5×35	1箱	100本入	7430	4938780074309
45	10.0	5.5×45	1箱	100本入	7431	4938780074316
55	10.0	5.5×55	1箱	100本入	7432	4938780074323
65	10.0	5.5×65	1箱	100本入	7433	4938780074330
75	10.0	5.5×75	1箱	100本入	7434	4938780074347
90	10.0	5.5×90	1箱	100本入	7435	4938780074354

※1箱にビット1本入



鉄



ステン・ウッドデッキビス <箱入>

■ステンレスSUS304 焼ブロンズ仕上

□四角穴3番 特殊セレーション付サラ頭

1ケース 各10箱入

規 格	サイズ (m/m)		入 数		商品コード	J A Nコード
	頭径	ネジ径×全長				
35	10.0	5.5×35	1箱	100本入	7992	4938780079922
45	10.0	5.5×45	1箱	100本入	7892	4938780078925
55	10.0	5.5×55	1箱	100本入	7893	4938780078932
65	10.0	5.5×65	1箱	100本入	7894	4938780078949
75	10.0	5.5×75	1箱	100本入	7895	4938780078956
90	10.0	5.5×90	1箱	100本入	7993	4938780079939
☆120	10.0	5.5×120	1箱	100本入	7896	4938780078963

※1箱にビット1本入

☆印は別注品につき納期等お問合せをお願い致します。四角穴2番サラ頭です。

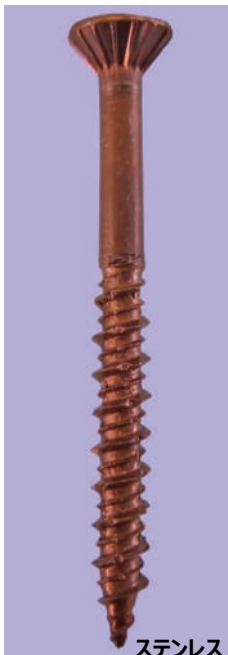

ステンレス

ハードウッド材の施工に最適！

① 施工方法

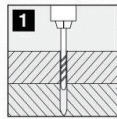

① 必ずストレートの下穴をネジ長より深めにあけて下さい。

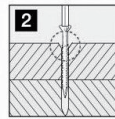

② デッキ材によっては皿縁が必要です。

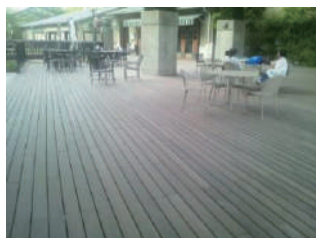

鉄下地用 ウッドデッキビス <箱入>



■ステンレスSUS410 ブロンズスパート □十字穴2番 1ケース 各10箱入

規格	サイズ (m/m)		入数	商品コード	JANコード
	頭径	ネジ径×全長			
45	9.5	5.0×45	1箱 100本入	7477	4938780074774
60	9.5	5.0×60	1箱 100本入	7478	4938780074781

※適用鉄下地厚2.0~3.2mm

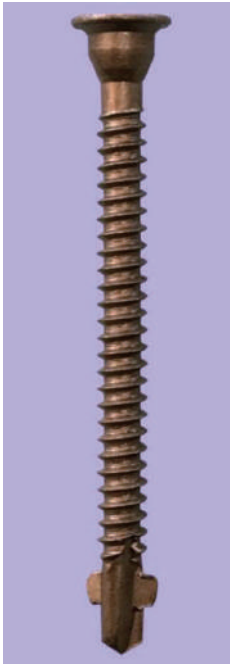

- バカ穴にフタをし、ケバ立ちを抑えフラットに仕上げる頭部設計
- 締め込み時にキッチリ取まり、バカ穴に栓をする太軸の首下仕上げ
- 鉄下地にしっかりくい込むネジ山
- きり粉のつまりを無くし、排出を良くするネジ下の空間
- 硬質デッキ材に下穴（バカ穴）をあける特殊形状リーマ（鋼板に当たると確実に壊れて砕ける。）
- 鋼板にスムーズに入る最適角度のドリルポイント



直打ちできる 下穴不要! 皿取不要!

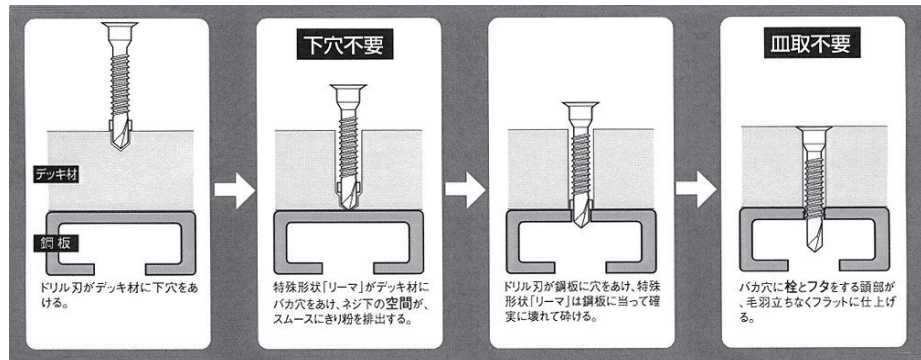



万能ビス <箱入>



■鉄 ユニクロ □十字穴2番 ラッパ頭

1ケース 各10箱入



規格	サイズ (m/m)		入数		商品コード	JANコード
	頭径	ネジ径×全長				
半ネジ 32	8.0	3.8×32	1箱	305本入	7020	4938780070202
38	8.0	3.8×38	1箱	265本入	7021	4938780070219
42	8.0	3.8×42	1箱	240本入	7022	4938780070226
45	8.0	3.8×45	1箱	205本入	7023	4938780070233
50	8.0	3.8×50	1箱	190本入	7024	4938780070240
62	8.0	3.8×62	1箱	160本入	7025	4938780070257
75	8.0	4.2×75	1箱	110本入	7026	4938780070264
90	8.5	4.5×90	1箱	76本入	7027	4938780070271
105	9.0	5.3×105	1箱	44本入	7028	4938780070288
120	9.0	5.3×120	1箱	35本入	7029	4938780070295

★この商品は別注品につき、在庫・納期等の確認をお願い致します。



翼 万能ビス <小箱入>



■鉄 三価クロメートイエロー □十字穴2番 ラッパ頭

1ケース 各10箱入

規格	サイズ (m/m)		入数	商品コード	JANコード
	頭径	ネジ径×全長			
半ネジ 45	8.0	3.8×45	1箱 175本入	9093	4938780090934
半ネジ 50	8.0	3.8×50	1箱 145本入	9094	4938780090941
半ネジ 65	8.0	3.8×65	1箱 120本入	9198	4938780091986
半ネジ 75	8.2	4.2×75	1箱 85本入	9096	4938780090965
半ネジ 90	8.2	4.2×90	1箱 55本入	9097	4938780090972

翼 万能ビス <徳用箱入>



■鉄 三価クロメートイエロー □十字穴2番 ラッパ頭

1ケース 各6箱入

規格	サイズ (m/m)		入数	商品コード	JANコード
	頭径	ネジ径×全長			
半ネジ 45	8.0	3.8×45	1箱 600本入	9860	4938780098602
半ネジ 50	8.0	3.8×50	1箱 500本入	9861	4938780098619
半ネジ 65	8.0	3.8×65	1箱 400本入	9862	4938780098626
半ネジ 75	8.2	4.2×75	1箱 300本入	9863	4938780098633
半ネジ 90	8.2	4.2×90	1箱 200本入	9864	4938780098640

新開発 匠のカット ~堅木施工が楽になる~



翼 万能ビス

歴史、経験、知識、思い、
皆様の声で生まれ変わる

WING誕生の商品

新たな姿でリニューアル



- ・新開発の先端カット形状「匠のカット」
「匠のカット」が材料を効果的に切削するので、
打込み速度が大幅アップ・打込みトルクが大幅低減・
木割れ防止機能が向上。
作業性の大幅な向上を達成しています。
- ・表面処理も環境に配慮した次世代型に進化。
三価クロメートイエローを採用。



木エビス <箱入>

(コーススレッド)

■鉄 ユニクロ □十字穴2番 ラッパ頭

1ケース 各10箱入



規 格	サイズ (m/m)		入 数	商品コード	J A Nコード
	頭径	ネジ径×全長			
全 25	8.0	3.8×25	1箱 560本入	7030	4938780070301
〃 28	8.0	3.8×28	1箱 500本入	7031	4938780070318
〃 32	8.0	3.8×32	1箱 465本入	7032	4938780070325
〃 38	8.0	3.8×38	1箱 385本入	7033	4938780070332
〃 41	8.0	3.8×41	1箱 355本入	7034	4938780070349
〃 45	8.0	3.8×45	1箱 340本入	7035	4938780070356
〃 51	8.0	3.8×51	1箱 320本入	7036	4938780070363
半 57	8.0	3.8×57	1箱 275本入	7037	4938780070370
〃 65	8.0	4.2×65	1箱 200本入	7038	4938780070387
〃 75	8.0	4.2×75	1箱 165本入	7039	4938780070394
〃 90	8.5	4.5×90	1箱 83本入	7040	4938780070400
〃 100	8.5	4.5×100	1箱 57本入	7041	4938780070417
〃 120	8.5	4.5×120	1箱 43本入	7042	4938780070424

★この商品は別注品につき、在庫・納期等の確認をお願い致します。

木エビス フレキ付 <箱入>

(コーススレッド)

■鉄 ユニクロ □十字穴2番 フレキ付

1ケース 各10箱入



規 格	サイズ (m/m)		入 数	商品コード	J A Nコード
	頭径	ネジ径×全長			
全 25	7.5	3.8×25	1箱 560本入	7043	4938780070431
〃 28	7.5	3.8×28	1箱 500本入	7044	4938780070448
〃 32	7.5	3.8×32	1箱 465本入	7045	4938780070455
〃 38	7.5	3.8×38	1箱 385本入	7046	4938780070462
〃 41	7.5	3.8×41	1箱 355本入	7047	4938780070479
〃 45	7.5	3.8×45	1箱 340本入	7048	4938780070486
〃 51	7.5	3.8×51	1箱 320本入	7049	4938780070493
半 57	7.5	3.8×57	1箱 275本入	7050	4938780070509
〃 65	8.0	4.2×65	1箱 200本入	7051	4938780070516
〃 75	8.0	4.2×75	1箱 165本入	7052	4938780070523
〃 90	8.5	4.5×90	1箱 83本入	7053	4938780070530

★この商品は別注品につき、在庫・納期等の確認をお願い致します。

木エビス・ロングタイプ・<箱入>

(コーススレッド)

カット付

■鉄 ユニクロ □四角穴3番 ラッパ頭

1ケース 各6箱入



規 格	サイズ (m/m)		入 数	商品コード	J A Nコード
	頭径	ネジ径×全長			
150	9.0	5.3×150	1箱 100本入	7455	4938780074552
180	9.0	5.3×180	1箱 100本入	7456	4938780074569
200	9.0	5.3×200	1箱 100本入	7459	4938780074590





翼 コーススレッド <小箱入>



■鉄 ユニクロ □十字穴2番 ラツバ頭 1ケース 各10箱入

規格	サイズ (m/m)		入数	商品コード	JANコード
	頭径	ネジ径×全長			
全ネジ 25	8.0	3.9×25	1箱 340本入	9111	4938780091115
28	8.0	3.9×28	1箱 315本入	9112	4938780091122
32	8.0	3.9×32	1箱 295本入	9113	4938780091139
38	8.0	3.9×38	1箱 250本入	9114	4938780091146
41	8.0	3.9×41	1箱 240本入	9115	4938780091153
45	8.0	3.9×45	1箱 220本入	9116	4938780091160
51	8.0	3.9×51	1箱 200本入	9117	4938780091177
半ネジ 57	8.0	3.9×57	1箱 170本入	9118	4938780091184
65	8.0	4.2×65	1箱 130本入	9119	4938780091191
75	8.0	4.2×75	1箱 105本入	9120	4938780091207
90	8.0	4.5×90	1箱 55本入	9121	4938780091214
100	8.8	5.2×100	1箱 45本入	9122	4938780091221
120	8.8	5.2×120	1箱 30本入	9123	4938780091238

規格	サイズ (m/m)		入数	商品コード	JANコード
	頭径	ネジ径×全長			
半ネジ 38	8.0	3.9×38	1箱 250本入	9082	4938780090828
41	8.0	3.9×41	1箱 240本入	9083	4938780090835
45	8.0	3.9×45	1箱 220本入	9084	4938780090842
51	8.0	3.9×51	1箱 200本入	9085	4938780090859
全ネジ 57	8.0	3.9×57	1箱 170本入	9086	4938780090866
65	8.0	4.2×65	1箱 130本入	9087	4938780090873
75	8.0	4.2×75	1箱 105本入	9088	4938780090880
90	8.0	4.5×90	1箱 55本入	9089	4938780090897



翼 コーススレッド <中箱入>

■鉄 ユニクロ □十字穴2番 ラツバ頭 1ケース 各10箱入

規格	サイズ (m/m)		入数	商品コード	JANコード
	頭径	ネジ径×全長			
全ネジ 25	8.0	3.9×25	1箱 825本入	9449	4938780094499
28	8.0	3.9×28	1箱 750本入	9450	4938780094505
32	8.0	3.9×32	1箱 700本入	9451	4938780094512
38	8.0	3.9×38	1箱 600本入	9452	4938780094529
41	8.0	3.9×41	1箱 550本入	9453	4938780094536
45	8.0	3.9×45	1箱 500本入	9454	4938780094543
51	8.0	3.9×51	1箱 450本入	9455	4938780094550
半ネジ 57	8.0	3.9×57	1箱 400本入	9456	4938780094567
65	8.0	4.2×65	1箱 300本入	9457	4938780094574
75	8.0	4.2×75	1箱 225本入	9458	4938780094581
90	8.0	4.5×90	1箱 125本入	9459	4938780094598
100	8.8	5.2×100	1箱 100本入	9460	4938780094604
120	8.8	5.2×120	1箱 75本入	9461	4938780094611

規格	サイズ (m/m)		入数	商品コード	JANコード
	頭径	ネジ径×全長			
半ネジ 38	8.0	3.9×38	1箱 600本入	9462	4938780094628
41	8.0	3.9×41	1箱 550本入	9463	4938780094635
45	8.0	3.9×45	1箱 500本入	9464	4938780094642
51	8.0	3.9×51	1箱 450本入	9465	4938780094659
全ネジ 57	8.0	3.9×57	1箱 400本入	9466	4938780094666
65	8.0	4.2×65	1箱 300本入	9467	4938780094673
75	8.0	4.2×75	1箱 225本入	9468	4938780094680
90	8.0	4.5×90	1箱 125本入	9469	4938780094697



翼 コーススレッド <徳用箱入>



■鉄 ユニクロ □十字穴2番 ラツバ頭 1ケース 各6箱入



規格	サイズ (m/m)		入数	商品コード	JANコード
	頭径	ネジ径×全長			
全ネジ 25	8.0	3.9×25	1箱 1,650本入	7074	4938780070745
28	8.0	3.9×28	1箱 1,500本入	7075	4938780070752
32	8.0	3.9×32	1箱 1,400本入	7076	4938780070769
38	8.0	3.9×38	1箱 1,200本入	7077	4938780070776
41	8.0	3.9×41	1箱 1,100本入	7078	4938780070783
45	8.0	3.9×45	1箱 1,000本入	7079	4938780070790
51	8.0	3.9×51	1箱 900本入	7080	4938780070806
半ネジ 57	8.0	3.9×57	1箱 800本入	7081	4938780070813
65	8.0	4.2×65	1箱 600本入	7082	4938780070820
75	8.0	4.2×75	1箱 450本入	7083	4938780070837
90	8.0	4.5×90	1箱 250本入	7084	4938780070844
100	8.8	5.2×100	1箱 200本入	7085	4938780070851
120	8.8	5.2×120	1箱 150本入	7086	4938780070868

規格	サイズ (m/m)		入数	商品コード	JANコード
	頭径	ネジ径×全長			
半ネジ 38	8.0	3.9×38	1箱 1,200本入	7851	4938780078512
41	8.0	3.9×41	1箱 1,100本入	7852	4938780078529
45	8.0	3.9×45	1箱 1,000本入	7853	4938780078536
51	8.0	3.9×51	1箱 900本入	7854	4938780078543
全ネジ 57	8.0	3.9×57	1箱 800本入	7855	4938780078550
65	8.0	4.2×65	1箱 600本入	7856	4938780078567
75	8.0	4.2×75	1箱 450本入	7857	4938780078574
90	8.0	4.5×90	1箱 250本入	7858	4938780078581

コーススレッド(赤箱) <徳用箱入>



■鉄 ユニクロ □十字穴2番 ラツバ頭 1ケース 各6箱入

規格	サイズ (m/m)		入数	商品コード	JANコード
	頭径	ネジ径×全長			
全ネジ 25	8.0	3.9×25	1箱 2,000本入	7087	4938780070875
28	8.0	3.9×28	1箱 1,900本入	7088	4938780070882
32	8.0	3.9×32	1箱 1,800本入	7089	4938780070899
38	8.0	3.9×38	1箱 1,500本入	7090	4938780070905
41	8.0	3.9×41	1箱 1,400本入	7091	4938780070912
45	8.0	3.9×45	1箱 1,100本入	7092	4938780070929
51	8.0	3.9×51	1箱 1,000本入	7093	4938780070936
半ネジ 57	8.0	3.9×57	1箱 900本入	7094	4938780070943
65	8.0	4.2×65	1箱 500本入	7095	4938780070950
75	8.0	4.2×75	1箱 400本入	7096	4938780070967
90	8.0	4.5×90	1箱 200本入	7097	4938780070974
100	8.8	5.2×100	1箱 160本入	7098	4938780070981
120	8.8	5.2×120	1箱 150本入	7099	4938780070998

規格	サイズ (m/m)		入数	商品コード	JANコード
	頭径	ネジ径×全長			
半ネジ 38	8.0	3.9×38	1箱 1,500本入	7761	4938780077614
41	8.0	3.9×41	1箱 1,400本入	7762	4938780077621
45	8.0	3.9×45	1箱 1,100本入	7763	4938780077638
51	8.0	3.9×51	1箱 1,000本入	7764	4938780077645
全ネジ 57	8.0	3.9×57	1箱 900本入	7765	4938780077652
65	8.0	4.2×65	1箱 500本入	7766	4938780077669
75	8.0	4.2×75	1箱 400本入	7767	4938780077676
90	8.0	4.5×90	1箱 200本入	7768	4938780077683



コーススレッド カラー(白)

<プラケース入>



■鉄 ユニクロ □十字穴2番 ラubber頭 頭部塗装 1ケース 各10P入

規格	サイズ (m/m)		入数	商品コード	JANコード
	頭径	ネジ径×全長			
全ネジ 25	8.0	3.9×25	1 P 170本入	7691	4938780076914
28	8.0	3.9×28	1 P 160本入	7692	4938780076921
32	8.0	3.9×32	1 P 150本入	7693	4938780076938
38	8.0	3.9×38	1 P 90本入	7694	4938780076945
41	8.0	3.9×41	1 P 80本入	7695	4938780076952



コーススレッド カラー(白)

<中箱入>



■鉄 ユニクロ □十字穴2番 ラubber頭 頭部塗装 1ケース 各10箱入

規格	サイズ (m/m)		入数	商品コード	JANコード
	頭径	ネジ径×全長			
全ネジ 25	8.0	3.9×25	1箱 1,000本入	7598	4938780075986
28	8.0	3.9×28	1箱 1,000本入	7594	4938780075948
32	8.0	3.9×32	1箱 1,000本入	7595	4938780075955
38	8.0	3.9×38	1箱 500本入	7596	4938780075962
41	8.0	3.9×41	1箱 500本入	7597	4938780075979

頭部に白色焼付塗装

“木下地にはネジピッチの粗いコーススレッドが最適!”

- ◎天井材 (白色) 打ちっぱなしで目立たない
- ◎化粧石膏ボード (ジブトーン) など白地のボード張りに
- ◎白い家具や白い棚等の取り付けに



マンション内装用ビス(細ビス大頭)

■鉄 クロメート □十字穴2番 フレキ付頭

1ケース 10箱入

規格	サイズ (m/m)		入数		商品コード	JANコード
	頭径	ネジ径×全長				
50	7.0	3.3×50	1箱	500本入	7394	4938780073944



抜群の作業性！施工性の良さ！

・作業性に優れた7mm大頭

大きく深い十字穴が快適な作業を実現。ビットのカムアウトやビス倒れといった煩わしさから解放されます。

頭が潜りすぎることなく、ぴたっと止まり、しっかり抑えが効き、引寄せ。

・強度に優れた太軸仕様

ネジ径3.3mmのまま細ビスよりも一回り太い線材(2.5mm)を採用。(細ビスは2.3mm)頭飛びを効果的に防止する。

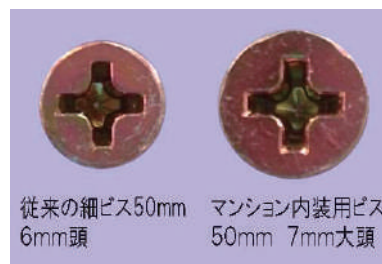

従来の細ビス50mm
6mm頭

マンション内装用ビス
50mm 7mm大頭

枠組み施工に最適！造作家具製作に最適！



ステンレス細ビス <プラケース入>

■ステンレスSUS410 パシペート

□十字穴2番 フレキ付頭 先端先割カット付

1ケース 各10P入

規格	サイズ (m/m)		入数		商品コード	JANコード
	頭径	ネジ径×全長				
30	6.0	3.3×30	1 P	130本入	9042	4938780090422
35	6.0	3.3×35	1 P	120本入	9043	4938780090439
40	6.0	3.3×40	1 P	110本入	9044	4938780090446
45	6.0	3.3×45	1 P	105本入	9045	4938780090453
50	6.0	3.3×50	1 P	95本入	9046	4938780090460
57	7.0	3.8×57	1 P	75本入	9047	4938780090477
65	7.0	3.8×65	1 P	70本入	9048	4938780090484
75	7.0	3.8×75	1 P	50本入	9049	4938780090491
90	7.0	3.9×90	1 P	35本入	9419	4938780094192

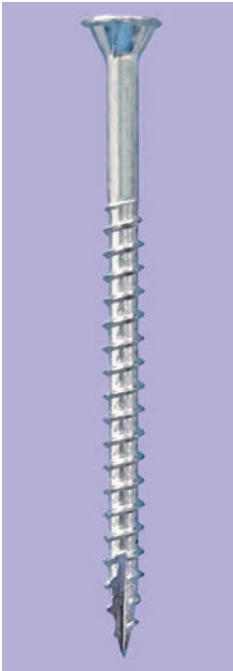

ステンレス細ビス <徳用箱入>



■ステンレスSUS410 パシペート

□十字穴2番 フレキ付頭 先端先割カット付

1ケース 各10箱入

規格	サイズ (m/m)		入数		商品コード	JANコード
	頭径	ネジ径×全長				
30	6.0	3.3×30	1箱	450本入	9931	4938780099319
35	6.0	3.3×35	1箱	400本入	9932	4938780099326
40	6.0	3.3×40	1箱	370本入	9933	4938780099333
45	6.0	3.3×45	1箱	350本入	9934	4938780099340
50	6.0	3.3×50	1箱	320本入	9935	4938780099357
57	7.0	3.8×57	1箱	260本入	9936	4938780099364
65	7.0	3.8×65	1箱	240本入	9937	4938780099371
75	7.0	3.8×75	1箱	175本入	9938	4938780099388
90	7.0	3.9×90	1箱	120本入	9939	4938780099395

エクステリア造作に、外装施工に最適！



現場イメージ



- ・細くても折れない焼入した強い**ステンレスSUS410**
- ・先割カット付の細軸が堅木にも軽く切れ込み、木割れも防止
- ・ステンレス色のパシペート仕上げ
- ・堅木にも楽々頭が沈むフレキ付小頭



ステンレス万能ビス <徳用箱入>



■ステンレスSUS410 パシペート

□十字穴2番 ラッパ頭 先端先割カット付

1ケース 各10箱入



規 格	サイズ (m/m)		入 数		商品コード	J A Nコード
	頭径	ネジ径×全長				
25	8.0	4.0×25	1箱	520本入	7980	4938780079809
32	8.0	4.0×32	1箱	460本入	7982	4938780079823
38	8.0	4.0×38	1箱	420本入	7983	4938780079830
42	8.0	4.0×42	1箱	390本入	7984	4938780079847
45	8.0	4.0×45	1箱	380本入	7985	4938780079854
50	8.0	4.0×50	1箱	310本入	7986	4938780079861
62	8.0	4.0×62	1箱	230本入	7987	4938780079878
75	8.0	4.2×75	1箱	180本入	7988	4938780079885
90	8.5	4.5×90	1箱	140本入	7989	4938780079892
105	9.0	5.3×105	1箱	90本入	7990	4938780079908
120	9.0	5.3×120	1箱	65本入	7991	4938780079915

★この商品は別注品につき、在庫・納期等の確認をお願い致します。



ステンレス万能ビス

<プラケース入>



■ステンレスSUS410 パシパート
 十字穴2番 フレキ付頭 先端先割カット付 1ケース 各10P入

規格	サイズ (m/m)		入数		商品コード	JANコード
	頭径	ネジ径×全長				
32	8.0	4.2×32	1 P	90本入	7212	4938780072121
38	8.0	4.2×38	1 P	80本入	7213	4938780072138
42	8.0	4.2×42	1 P	70本入	7214	4938780072145
45	8.0	4.2×45	1 P	60本入	7215	4938780072152
50	8.0	4.2×50	1 P	50本入	7216	4938780072169
62	8.5	4.8×62	1 P	40本入	7217	4938780072176
75	8.5	4.8×75	1 P	30本入	7218	4938780072183
90	8.5	4.8×90	1 P	20本入	7219	4938780072190



ステンレス万能ビス

<徳用箱入>



■ステンレスSUS410 パシパート
 十字穴2番 フレキ付頭 先端先割カット付 1ケース 各10箱入

規格	サイズ (m/m)		入数		商品コード	JANコード
	頭径	ネジ径×全長				
32	8.0	4.2×32	1箱	380本入	9830	4938780098305
38	8.0	4.2×38	1箱	340本入	9831	4938780098312
42	8.0	4.2×42	1箱	310本入	9832	4938780098329
45	8.0	4.2×45	1箱	300本入	9833	4938780098336
50	8.0	4.2×50	1箱	270本入	9834	4938780098343
62	8.5	4.8×62	1箱	200本入	9835	4938780098350
75	8.5	4.8×75	1箱	150本入	9836	4938780098367
90	8.5	4.8×90	1箱	120本入	9837	4938780098374

強度の必要なあらゆる外装施工に最適！

現場イメージ



- ・焼入した強いステンレスSUS410
- ・堅木に軽く切れ込み、優れた引抜強度の**高低2条ネジ**。
- ・ステンレス色のパシパート仕上げ

ステンレス万能ビス ブロンズ

<プラケース入>



■ステンレスSUS410 ブロンズ

□十字穴2番 フレキ付頭 先端先割カット付

1ケース各10P入

規 格	サイズ (m/m)		入 数		商品コード	J A Nコード
	頭径	ネジ径×全長				
32	8.0	4.2×32	1 P	90本入	7220	4938780072206
38	8.0	4.2×38	1 P	80本入	7221	4938780072213
42	8.0	4.2×42	1 P	70本入	7222	4938780072220
45	8.0	4.2×45	1 P	60本入	7223	4938780072237
50	8.0	4.2×50	1 P	50本入	7224	4938780072244
62	8.5	4.8×62	1 P	40本入	7225	4938780072251
75	8.5	4.8×75	1 P	30本入	7226	4938780072268
90	8.5	4.8×90	1 P	20本入	7227	4938780072275



ステンレス万能ビス ブロンズ

<徳用箱入>



■ステンレスSUS410 ブロンズ

□十字穴2番 フレキ付頭 先端先割カット付

1ケース各10箱入

規 格	サイズ (m/m)		入 数		商品コード	J A Nコード
	頭径	ネジ径×全長				
32	8.0	4.2×32	1 箱	380本入	9180	4938780091801
38	8.0	4.2×38	1 箱	340本入	9181	4938780091818
42	8.0	4.2×42	1 箱	310本入	9182	4938780091825
45	8.0	4.2×45	1 箱	300本入	9183	4938780091832
50	8.0	4.2×50	1 箱	270本入	9184	4938780091849
62	8.5	4.8×62	1 箱	200本入	9185	4938780091856
75	8.5	4.8×75	1 箱	150本入	9186	4938780091863
90	8.5	4.8×90	1 箱	120本入	9187	4938780091870

ソフトウOODのウOODデッキ・外装施工に最適！

現場イメージ



- ・焼入した強いステンレスSUS410
- ・優れた防錆力(ステンレス410+ブロンズラスパート)
- ・堅木に軽く切れ込み、優れた引抜強度の高低2条ネジ。
- ・デッキ、外装材になじむブロンズ色



ステンレス万能ビス ブラック <プラケース入>



■ステンレスSUS410 ブラック

□十字穴2番 フレキ付頭 先端先割カット付

1ケース各10P入

規 格	サイズ (m/m)		入 数		商品コード	J A Nコード
	頭径	ネジ径×全長				
32	8.0	4.2×32	1 P	90本入	7231	4938780072312
38	8.0	4.2×38	1 P	80本入	7232	4938780072329
42	8.0	4.2×42	1 P	70本入	7233	4938780072336
45	8.0	4.2×45	1 P	60本入	7234	4938780072343
50	8.0	4.2×50	1 P	50本入	7235	4938780072350
62	8.5	4.8×62	1 P	40本入	7236	4938780072367
75	8.5	4.8×75	1 P	30本入	7237	4938780072374
90	8.5	4.8×90	1 P	20本入	7238	4938780072381

ステンレス万能ビス ブラック



■ステンレスSUS410 ブラック

<徳用箱入>

□十字穴2番 フレキ付頭 先端先割カット付

1ケース各10箱入

規 格	サイズ (m/m)		入 数		商品コード	J A Nコード
	頭径	ネジ径×全長				
32	8.0	4.2×32	1箱	380本入	9951	4938780099517
38	8.0	4.2×38	1箱	340本入	9952	4938780099524
42	8.0	4.2×42	1箱	310本入	9953	4938780099531
45	8.0	4.2×45	1箱	300本入	9954	4938780099548
50	8.0	4.2×50	1箱	270本入	9955	4938780099555
62	8.5	4.8×62	1箱	200本入	9956	4938780099562
75	8.5	4.8×75	1箱	150本入	9957	4938780099579
90	8.5	4.8×90	1箱	120本入	9958	4938780099586

・焼杉板などの黒色外装に最適！



和風から洋風まで



- ・焼入した強いステンレスSUS410
- ・優れた防錆力(ステンレスSUS410+ラスパートブラック)
- ・使用ビット十字穴2番
- ・優れた引抜強度で施工後も安心。





ステンレスコーススレッド

<プラケース入>



■ステンレスSUSXM-7 パシパート
□十字穴2番 フレキ付頭

1ケース 各10P入

規 格	サイズ (m/m)		入 数	商品コード	J A Nコード
	頭径	ネジ径×全長			
25	8.0	3.9×25	1 P 150本入	7271	4938780072718
28	8.0	3.9×28	1 P 140本入	7272	4938780072725
32	8.0	3.9×32	1 P 125本入	7273	4938780072732
38	8.0	3.9×38	1 P 110本入	7274	4938780072749
41	8.0	4.0×41	1 P 95本入	7275	4938780072756
45	8.0	4.0×45	1 P 85本入	7276	4938780072763
51	8.0	4.0×51	1 P 75本入	7277	4938780072770
57	8.5	4.3×57	1 P 60本入	7278	4938780072787
65	8.5	4.3×65	1 P 55本入	7279	4938780072794
75	8.5	4.6×75	1 P 45本入	7280	4938780072800
90	8.5	4.6×90	1 P 35本入	7281	4938780072817

堅い木材等にご使用の場合は、下穴を空ける事をお薦めします。



ステンレスコーススレッド

<徳用箱入>



■ステンレスSUSXM-7 パシパート
□十字穴2番 フレキ付頭

1ケース 各10箱入

規 格	サイズ (m/m)		入 数	商品コード	J A Nコード
	頭径	ネジ径×全長			
25	8.0	3.9×25	1箱 380本入	9920	4938780099203
28	8.0	3.9×28	1箱 360本入	9921	4938780099210
32	8.0	3.9×32	1箱 340本入	9922	4938780099227
38	8.0	3.9×38	1箱 300本入	9923	4938780099234
41	8.0	4.0×41	1箱 270本入	9924	4938780099241
45	8.0	4.0×45	1箱 250本入	9925	4938780099258
51	8.0	4.0×51	1箱 230本入	9926	4938780099265
57	8.5	4.3×57	1箱 190本入	9927	4938780099272
65	8.5	4.3×65	1箱 170本入	9928	4938780099289
75	8.5	4.6×75	1箱 140本入	9929	4938780099296
90	8.5	4.6×90	1箱 105本入	9930	4938780099302
120	8.8	5.3×120	1箱 50本入	9429	4938780094291

堅い木材等にご使用の場合は、下穴を空ける事をお薦めします。

・錆のでやすい現場・施設に、磁性を帯びては困る場所に。



現場イメージ



・非常に優れた安心の耐蝕性、SUS XM-7(SUS304系)

・焼入不可の難点を補うため、強度に優れた軸太の線材を採用



ステンレスコーススレッド

<プラケース入>



■ステンレスSUSXM-7 パシパート
□十字穴2番 ラッパ頭

1ケース 各10P入

規 格	サイズ (m/m)		入 数		商品コード	J A Nコード
	頭径	ネジ径×全長				
25	8.0	3.8×25	1 P	150本入	7283	4938780072831
28	8.0	3.8×28	1 P	140本入	7284	4938780072848
32	8.0	3.8×32	1 P	125本入	7285	4938780072855
38	8.0	3.8×38	1 P	110本入	7286	4938780072862
41	8.0	4.0×41	1 P	95本入	7287	4938780072879
45	8.0	4.0×45	1 P	85本入	7288	4938780072886
51	8.0	4.0×51	1 P	75本入	7289	4938780072893
57	8.5	4.3×57	1 P	60本入	7290	4938780072909
65	8.5	4.3×65	1 P	55本入	7291	4938780072916
75	8.5	4.6×75	1 P	45本入	7292	4938780072923
90	8.5	4.6×90	1 P	35本入	7293	4938780072930

堅い木材等にご使用の場合は、下穴を空ける事をお薦めします。



ステンレスコーススレッド

<徳用箱入>



■ステンレスSUSXM-7 パシパート
□十字穴2番 ラッパ頭

1ケース 各10箱入

規 格	サイズ (m/m)		入 数		商品コード	J A Nコード
	頭径	ネジ径×全長				
25	8.0	3.8×25	1 箱	380本入	9940	4938780099401
28	8.0	3.8×28	1 箱	360本入	9941	4938780099418
32	8.0	3.8×32	1 箱	340本入	9942	4938780099425
38	8.0	3.8×38	1 箱	300本入	9943	4938780099432
41	8.0	4.0×41	1 箱	270本入	9944	4938780099449
45	8.0	4.0×45	1 箱	250本入	9945	4938780099456
51	8.0	4.0×51	1 箱	230本入	9946	4938780099463
57	8.5	4.3×57	1 箱	190本入	9947	4938780099470
65	8.5	4.3×65	1 箱	170本入	9948	4938780099487
75	8.5	4.6×75	1 箱	140本入	9949	4938780099494
90	8.5	4.6×90	1 箱	105本入	9950	4938780099500

堅い木材等にご使用の場合は、下穴を空ける事をお薦めします。

ステンレスコーススレッド

・ロングタイプ・カット付 <箱入>



■ステンレスSUS410 パシパート
□十字穴2番 ラッパ頭 先端先割カット付

1ケース 各10箱入

規 格	サイズ (m/m)		入 数		商品コード	J A Nコード
	頭径	ネジ径×全長				
150	9.0	5.3×150	1 箱	50本入	7996	4938780079960
180	9.0	5.3×180	1 箱	50本入	7997	4938780079977

堅い木材等にご使用の場合は、下穴を空ける事をお薦めします。



仕上ビス <ラウンドケースセット>

■鉄 ブロンズラスパート □十字穴1番

1ケース 6セット入

規 格	サイズ (m/m)	入 数	商品コード	JANコード
ラウンドケース セット	16・19・24 27・32・36	各サイズ100本入 (6種)計600本	7230	4938780072305

※1セットにビット1本入



仕上ビス <ラウンドケース単品>

■鉄 ブロンズラスパート □十字穴1番

1ケース 各10P入

規 格	サイズ (m/m)		入 数	商品コード	JANコード
	頭径	ネジ径×全長			
16	3.8	2.4×16	1 P 100本入	7120	4938780071209
19	3.8	2.4×19	1 P 100本入	7121	4938780071216
24	3.8	2.4×24	1 P 100本入	7122	4938780071223
27	3.8	2.4×27	1 P 100本入	7123	4938780071230
32	3.8	2.4×32	1 P 100本入	7124	4938780071247
36	3.8	2.4×36	1 P 100本入	7125	4938780071254
45	4.8	2.5×45	1 P 50本入	7126	4938780071261
50	4.8	2.5×50	1 P 50本入	7127	4938780071278



仕上ビス <プラケース入>

■鉄 ブロンズラスパート □十字穴1番

1ケース 各10P入

規 格	サイズ (m/m)		入 数	商品コード	JANコード
	頭径	ネジ径×全長			
16	3.8	2.4×16	1 P 600本入	7970	4938780079700
19	3.8	2.4×19	1 P 500本入	7971	4938780079717
24	3.8	2.4×24	1 P 450本入	7972	4938780079724
27	3.8	2.4×27	1 P 400本入	7973	4938780079731
32	3.8	2.4×32	1 P 350本入	7974	4938780079748
36	3.8	2.4×36	1 P 300本入	7975	4938780079755
45	4.8	2.5×45	1 P 175本入	7976	4938780079762
50	4.8	2.5×50	1 P 150本入	7977	4938780079779

※1Pにビット1本入



仕上ビス <ラウンドケースセット>



■鉄 ニッケルメッキ □十字穴1番

1ケース 6セット入

規 格	サイズ (m/m)	入 数	商品コード	JANコード
ラウンドケース セット	16・19・24 27・32・36	各サイズ100本入 (6種)計600本	7158	4938780071582

※1セットにビット1本入



仕上ビス <ラウンドケース単品>



■鉄 ニッケルメッキ □十字穴1番

1ケース 各10P入

規 格	サイズ (m/m)		入 数	商品コード	JANコード
	頭径	ネジ径×全長			
16	3.8	2.4×16	1 P 100本入	7150	4938780071506
19	3.8	2.4×19	1 P 100本入	7151	4938780071513
24	3.8	2.4×24	1 P 100本入	7152	4938780071520
27	3.8	2.4×27	1 P 100本入	7153	4938780071537
32	3.8	2.4×32	1 P 100本入	7154	4938780071544
36	3.8	2.4×36	1 P 100本入	7155	4938780071551
45	4.8	2.5×45	1 P 50本入	7156	4938780071568
50	4.8	2.5×50	1 P 50本入	7157	4938780071575

仕上ビス <プラケース入>



■鉄 ニッケルメッキ □十字穴1番

1ケース 各10P入

規 格	サイズ (m/m)		入 数	商品コード	JANコード
	頭径	ネジ径×全長			
16	3.8	2.4×16	1 P 600本入	7160	4938780071605
19	3.8	2.4×19	1 P 500本入	7161	4938780071612
24	3.8	2.4×24	1 P 450本入	7162	4938780071629
27	3.8	2.4×27	1 P 400本入	7163	4938780071636
32	3.8	2.4×32	1 P 350本入	7164	4938780071643
36	3.8	2.4×36	1 P 300本入	7165	4938780071650
45	4.8	2.5×45	1 P 175本入	7166	4938780071667
50	4.8	2.5×50	1 P 150本入	7167	4938780071674

※1Pにビット1本入



細ビス <箱入>

■鉄 クロメート □十字穴2番 フレキ付頭

1ケース 各10箱入

規 格	サイズ (m/m)		入 数	商品コード	J A Nコード
	頭径	ネジ径×全長			
25	6.0	3.3×25	1箱 750本入	9311	4938780093119
30	6.0	3.3×30	1箱 640本入	9312	4938780093126
35	6.0	3.3×35	1箱 610本入	9313	4938780093133
40	6.0	3.3×40	1箱 550本入	9314	4938780093140
45	6.0	3.3×45	1箱 520本入	9315	4938780093157
50	6.0	3.3×50	1箱 500本入	9316	4938780093164
55	7.0	3.8×55	1箱 360本入	9317	4938780093171
60	7.0	3.8×60	1箱 340本入	9318	4938780093188
65	7.0	3.8×65	1箱 320本入	9319	4938780093195
70	7.0	3.8×70	1箱 280本入	9320	4938780093201
75	7.0	3.8×75	1箱 250本入	9321	4938780093218
90	7.0	3.9×90	1箱 140本入	9322	4938780093225



細ビス <徳用箱入>

■鉄 クロメート □十字穴2番 フレキ付頭

1ケース 各6箱入

規 格	サイズ (m/m)		入 数	商品コード	J A Nコード
	頭径	ネジ径×全長			
25	6.0	3.3×25	1箱 1,500本入	9323	4938780093232
30	6.0	3.3×30	1箱 1,280本入	9324	4938780093249
35	6.0	3.3×35	1箱 1,220本入	9325	4938780093256
40	6.0	3.3×40	1箱 1,100本入	9326	4938780093263
45	6.0	3.3×45	1箱 1,040本入	9327	4938780093270
50	6.0	3.3×50	1箱 1,000本入	9328	4938780093287
55	7.0	3.8×55	1箱 720本入	9329	4938780093294
60	7.0	3.8×60	1箱 680本入	9330	4938780093300
65	7.0	3.8×65	1箱 640本入	9331	4938780093317
70	7.0	3.8×70	1箱 560本入	9332	4938780093324
75	7.0	3.8×75	1箱 500本入	9333	4938780093331
90	7.0	3.9×90	1箱 280本入	9334	4938780093348

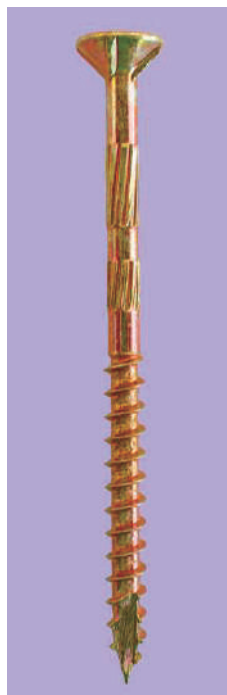

スリムローレットビス<箱入>

■鉄 クロメート □十字穴2番 フレキ付頭

1ケース 各10箱入

規 格	サイズ (m/m)		入 数		商品コード	J A Nコード
	頭径	ネジ径×全長				
25	7.0	3.3×25	1箱	750本入	9100	4938780091009
28	7.0	3.3×28	1箱	700本入	9101	4938780091016
32	7.0	3.3×32	1箱	550本入	9102	4938780091023
38	7.0	3.3×38	1箱	520本入	9103	4938780091030
41	7.0	3.3×41	1箱	500本入	9104	4938780091047
45	7.0	3.3×45	1箱	450本入	9105	4938780091054
51	7.0	3.3×51	1箱	400本入	9106	4938780091061
57	7.0	3.6×57	1箱	300本入	9107	4938780091078
65	7.0	3.6×65	1箱	250本入	9108	4938780091085
75	7.0	3.9×75	1箱	200本入	9109	4938780091092
90	7.0	4.0×90	1箱	130本入	9110	4938780091108

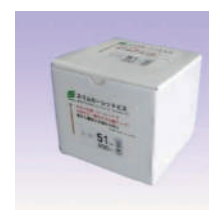

スリムローレットビス<徳用箱入>

■鉄 クロメート □十字穴2番 フレキ付頭

1ケース 各6箱入

規 格	サイズ (m/m)		入 数		商品コード	J A Nコード
	頭径	ネジ径×全長				
25	7.0	3.3×25	1箱	1,500本入	9200	4938780092006
28	7.0	3.3×28	1箱	1,400本入	9201	4938780092013
32	7.0	3.3×32	1箱	1,100本入	9202	4938780092020
38	7.0	3.3×38	1箱	1,040本入	9203	4938780092037
41	7.0	3.3×41	1箱	1,000本入	9204	4938780092044
45	7.0	3.3×45	1箱	900本入	9205	4938780092051
51	7.0	3.3×51	1箱	800本入	9206	4938780092068
57	7.0	3.6×57	1箱	600本入	9207	4938780092075
65	7.0	3.6×65	1箱	500本入	9208	4938780092082
75	7.0	3.9×75	1箱	400本入	9209	4938780092099
90	7.0	4.0×90	1箱	260本入	9210	4938780092105

・優れたローレット機能

軸径よりわずかに大きいローレットがバカ穴をあけるため、摩擦抵抗を低減しスムーズに材料を引寄せ。摩擦抵抗の低減により表面処理(メッキ)の保護や頭飛びの防止の効果も生じる。

・強力な引寄せ力を発揮する完全半ネジ仕様

ローレットの効果と合わせて板浮き・木浮きを完全防止。

・強度に優れた太軸仕様(25mm~51mm)

ネジ外径は3.3mmのまま一回り太い2.5mmの材料を採用。(一般的な細ビスは2.3mm)
ローレットの効果と合わせて頭飛びの心配なし。

・作業性に優れた大頭仕様(25mm~51mm)

頭径7mmの大頭採用。大きく深い十字穴なのでビットのはまりが一般的な細ビスと比べて格段に良い。ビットのカムアウトやビス倒れといった煩わしさから解放されます。



クロス下地
専用 **ボードビス** <箱入>

■鉄 シルバーコート □十字穴2番 ラップ頭 1ケース 各10箱入

規格	サイズ (m/m)		入 数	商品コード	J A Nコード
	頭径	ネジ径×全長			
25	8.0	3.8×25	1箱 1,000本入	7521	4938780075214
28	8.0	3.8×28	1箱 900本入	7522	4938780075221
32	8.0	3.8×32	1箱 850本入	7523	4938780075238
38	8.0	3.8×38	1箱 700本入	7524	4938780075245



クロス下地
専用 **ボードビス** <徳用箱入>

■鉄 シルバーコート □十字穴2番 ラップ頭 1ケース 各6箱入

規格	サイズ (m/m)		入 数	商品コード	J A Nコード
	頭径	ネジ径×全長			
25	8.0	3.8×25	1箱 2,000本入	7525	4938780075252
28	8.0	3.8×28	1箱 1,900本入	7526	4938780075269
32	8.0	3.8×32	1箱 1,800本入	7527	4938780075276
38	8.0	3.8×38	1箱 1,500本入	7528	4938780075283



石膏ボード(21m/m)の2枚貼用

イエロービス(タイプ-G)

<プラケース入>



■鉄 クロメート □十字穴2番 ラッパ頭

1ケース10P入

規格	サイズ (m/m)		入数		商品コード	JANコード
	頭径	ネジ径×全長				
38	8.0	5.5×38	1P	80本入	7438	4938780074385



石膏ボード(21m/m)の2枚貼用

イエロービス(タイプ-G)

<箱入>

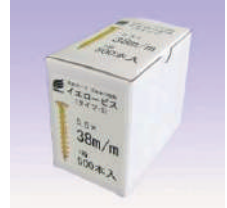

■鉄 クロメート □十字穴2番 ラッパ頭

1ケース10箱入

規格	サイズ (m/m)		入数		商品コード	JANコード
	頭径	ネジ径×全長				
38	8.0	5.5×38	1箱	500本入	7239	4938780072398

石膏ボード(21m/m)の2枚貼工法に最適!

ネジ径5.5mmの極太仕様で石膏ボードにシッカリきかせます。(接着剤併用)

極太仕様のため強度が必要な場面でその他さまざまな用途に使えます。

表面処理 クロメート(イエロー)

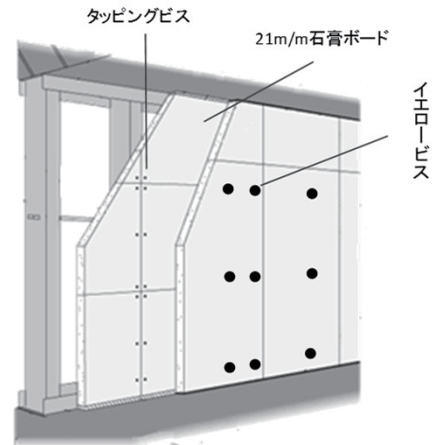

軽天屋さん、内装屋さん
ボード工事屋さん、電気工事屋さん。



・コンクリート用・

シルバービス <プラケース入>



■鉄 シルバーコート □十字穴

1ケース 各10P入



規 格	サイズ (m/m)		入 数	商品コード	J A Nコード	
	頭径	ネジ径×全長				
サラ頭 (#2)	425	7.0 4.2×25	1 P 200本入	9150	4938780091504	
	432	7.0 4.2×32	1 P 170本入	9151	4938780091511	
	438	7.0 4.2×38	1 P 140本入	9152	4938780091528	
	445	7.0 4.2×45	1 P 100本入	9153	4938780091535	
	525	10.0 5.3×25	1 P 120本入	9154	4938780091542	
	535	10.0 5.3×35	1 P 90本入	9155	4938780091559	
	545	10.0 5.3×45	1 P 60本入	9156	4938780091566	
	560	10.0 5.3×60	1 P 50本入	9157	4938780091573	
	570	10.0 5.3×70	1 P 40本入	9500	4938780095007	
	(#3)	635	12.0 6.3×35	1 P 50本入	9158	4938780091580
645		12.0 6.3×45	1 P 40本入	9159	4938780091597	
660		12.0 6.3×60	1 P 30本入	9160	4938780091603	
670		12.0 6.3×70	1 P 25本入	9161	4938780091610	
675		12.0 6.3×75	1 P 20本入	9501	4938780095014	
690		12.0 6.3×90	1 P 18本入	9502	4938780095021	
6100		12.0 6.3×100	1 P 16本入	9503	4938780095038	
ナベ頭 (#2)		425	8.0 4.2×25	1 P 200本入	9162	4938780091627
		432	8.0 4.2×32	1 P 170本入	9163	4938780091634
		438	8.0 4.2×38	1 P 140本入	9504	4938780095045
	525	9.0 5.3×25	1 P 120本入	9164	4938780091641	
	535	9.0 5.3×35	1 P 90本入	9165	4938780091658	
座付 (#2)	425	10.0 4.2×25	1 P 150本入	9172	4938780091726	
	432	10.0 4.2×32	1 P 130本入	9505	4938780095052	

■ステンレス(SUS410) パシペート □十字穴

サラ頭 (#2)	425	7.0 4.2×25	1 P 60本入	9174	4938780091740
	432	7.0 4.2×32	1 P 50本入	9175	4938780091757
	525	10.0 5.3×25	1 P 40本入	9176	4938780091764
	535	10.0 5.3×35	1 P 30本入	9177	4938780091771
	545	10.0 5.3×45	1 P 25本入	9178	4938780091788
	560	10.0 5.3×60	1 P 15本入	9179	4938780091795
ナベ (#2)	425	8.0 4.2×25	1 P 60本入	9506	4938780095069
	432	8.0 4.2×32	1 P 50本入	9507	4938780095076
座付 (#2)	425	10.0 4.2×25	1 P 50本入	9173	4938780091733
	432	10.0 4.2×32	1 P 40本入	9508	4938780095083

規格	下穴ドリル径 (mm)
425	3.4~3.5Φ
432	
438	
445	
525	4.3~4.5Φ
535	
545	
560	
570	5.3~5.7Φ
635	
645	
660	
670	
675	
690	
6100	



・コンクリート用・

シルバービス <徳用箱入>



■鉄 シルバーコート □十字穴

1ケース 各6箱入



規格	サイズ (m/m)		入数	商品コード	JANコード
	頭径	ネジ径×全長			
サラ頭 (#2)	425	7.0 4.2×25	1箱 2,000本入	9234	4938780092341
	432	7.0 4.2×32	1箱 1,700本入	9235	4938780092358
	438	7.0 4.2×38	1箱 1,400本入	9236	4938780092365
	445	7.0 4.2×45	1箱 1,000本入	9237	4938780092372
	525	10.0 5.3×25	1箱 1,200本入	9238	4938780092389
	535	10.0 5.3×35	1箱 900本入	9239	4938780092396
	545	10.0 5.3×45	1箱 600本入	9240	4938780092402
	560	10.0 5.3×60	1箱 500本入	9241	4938780092419
	570	10.0 5.3×70	1箱 400本入	9600	4938780096004
	#3)	635	12.0 6.3×35	1箱 500本入	9242
645		12.0 6.3×45	1箱 400本入	9243	4938780092433
660		12.0 6.3×60	1箱 300本入	9244	4938780092440
670		12.0 6.3×70	1箱 250本入	9245	4938780092457
675		12.0 6.3×75	1箱 200本入	9601	4938780096011
690		12.0 6.3×90	1箱 180本入	9602	4938780096028
6100		12.0 6.3×100	1箱 160本入	9603	4938780096035
6120		12.0 6.3×120	1箱 130本入	9609	4938780096097
ナベ頭 (#2)	425	8.0 4.2×25	1箱 2,000本入	9246	4938780092464
	432	8.0 4.2×32	1箱 1,700本入	9247	4938780092471
	438	8.0 4.2×38	1箱 1,400本入	9604	4938780096042
	525	9.0 5.3×25	1箱 1,200本入	9248	4938780092488
	535	9.0 5.3×35	1箱 900本入	9249	4938780092495
座付 (#2)	425	10.0 4.2×25	1箱 1,500本入	9256	4938780092563
	432	10.0 4.2×32	1箱 1,300本入	9605	4938780096059

■ステンレス(SUS410) パシペート □十字穴

サラ頭 (#2)	425	7.0 4.2×25	1箱 1,200本入	9258	4938780092587
	432	7.0 4.2×32	1箱 1,000本入	9259	4938780092594
	525	10.0 5.3×25	1箱 800本入	9260	4938780092600
	535	10.0 5.3×35	1箱 600本入	9261	4938780092617
	545	10.0 5.3×45	1箱 500本入	9262	4938780092624
	560	10.0 5.3×60	1箱 300本入	9263	4938780092631
ナベ (#2)	425	8.0 4.2×25	1箱 1,200本入	9606	4938780096066
	432	8.0 4.2×32	1箱 1,000本入	9607	4938780096073
座付 (#2)	425	10.0 4.2×25	1箱 1,000本入	9257	4938780092570
	432	10.0 4.2×32	1箱 800本入	9608	4938780096080

規格	下穴ドリル径 (mm)
425	3.4~3.5Φ
432	
438	
445	
525	4.3~4.5Φ
535	
545	
560	
570	
635	5.3~5.7Φ
645	
660	
670	
675	
690	
6100	
6120	

注: 予告なく、規格入数などの変更や製造中止する場合がございますので、ご確認下さい。

ALCビス <プラケース入>



■鉄 シルバーコート

□十字穴2番 セレーション付サラ頭

1ケース 1箱5P入×2箱入

規格	サイズ (m/m)		入数		商品コード	JANコード
	頭径	ネジ径×全長				
45	8.0	5.5×45	1P	80本入	9370	4938780093706
60	8.0	5.5×60	1P	60本入	9371	4938780093713
75	8.0	5.5×75	1P	50本入	9372	4938780093720
90	8.0	5.5×90	1P	40本入	9373	4938780093737



ALCビス <箱入>



■鉄 シルバーコート

□十字穴2番 セレーション付サラ頭

1ケース 各6箱入

規格	サイズ (m/m)		入数		商品コード	JANコード
	頭径	ネジ径×全長				
45	8.0	5.5×45	1箱	250本入	9374	4938780093744
60	8.0	5.5×60	1箱	200本入	9375	4938780093751
75	8.0	5.5×75	1箱	180本入	9376	4938780093768
90	8.0	5.5×90	1箱	100本入	9377	4938780093775



ALC下地の内装胴縁止め用に最適！ 合板・ボード等の取付に。

木材にしっかりと頭を沈める
特殊セレーション付サラ頭

防錆力に優れたシルバーコート処理。

先端特殊形状ネジ採用

ALCに効く！引抜強度に優れ、空回りしない。
ALCと胴縁を隙間なくピッタリ締める。

※過度の締め付けはALCを破損させる
恐れがあります。ご注意ください。



ミニキャップビス・セット <ビニール袋入>



6色カラーの
キャップ付

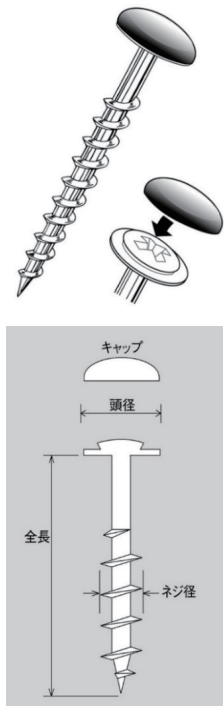

- 炭素鋼線材 (C-1018)
- キャップ止め特殊頭
- 全体焼き入れ
- 粗い一条ネジ

■鉄 三価クロメート □十字穴2番

規格	キャップ色	サイズ (m/m)		入数	商品コード	JANコード
		頭径	ネジ径×全長			
28	黒	10.0	4.5×28	1袋 10本入	9341	4938780093416
	茶				9345	4938780093423
	うす茶				9349	4938780093430
	アイボリー				9353	4938780093447
	グレー				9357	4938780093454
	白				9361	4938780093461
38	黒	10.0	4.5×38	1袋 10本入	9342	4938780093478
	茶				9346	4938780093485
	うす茶				9350	4938780093492
	アイボリー				9354	4938780093508
	グレー				9358	4938780093515
	白				9362	4938780093522
45	黒	10.0	4.5×45	1袋 10本入	9343	4938780093539
	茶				9347	4938780093546
	うす茶				9351	4938780093553
	アイボリー				9355	4938780093560
	グレー				9359	4938780093577
	白				9363	4938780093584
60	黒	10.0	4.5×60	1袋 10本入	9344	4938780093591
	茶				9348	4938780093607
	うす茶				9352	4938780093614
	アイボリー				9356	4938780093621
	グレー				9360	4938780093638
	白				9364	4938780093645

- 各一袋にビス10本、キャップ10ヶ入りとなっております。
- キャップ色は6色の中からお選び下さい。(黒、茶、うす茶、アイボリー、グレー、白)

《用途》

- 吊り戸棚
- 家具
- クローゼット
- 収納等の各種内装仕上げに最適!

ミニキャップビス <ブリスターパック>



■鉄 三価クロメート □十字穴2番

1ケース 各 6P入

規格	サイズ (m/m)		入数	商品コード	JANコード
	頭径	ネジ径×全長			
28	10.0	4.5×28	1P 100本入	9390	4938780093904
38	10.0	4.5×38	1P 100本入	9391	4938780093911
45	10.0	4.5×45	1P 100本入	9392	4938780093928
60	10.0	4.5×60	1P 100本入	9393	4938780093935

ミニキャップ <ビニール袋入>



1ケース 各 6袋入

規格	サイズ	入数	商品コード	JANコード
黒	3.0厚×10.0Φ	1袋 100ヶ入	9394	4938780093942
茶	3.0厚×10.0Φ	1袋 100ヶ入	9395	4938780093959
うす茶	3.0厚×10.0Φ	1袋 100ヶ入	9396	4938780093966
アイボリー	3.0厚×10.0Φ	1袋 100ヶ入	9397	4938780093973
グレー	3.0厚×10.0Φ	1袋 100ヶ入	9398	4938780093980
白	3.0厚×10.0Φ	1袋 100ヶ入	9399	4938780093997



黒螺子 (くろびす) <プラケース入>



■鉄 つや消し黒パーカー □十字穴2番 ラッパ頭 1ケース 各10P入

規格	サイズ (m/m)		入数	商品コード	JANコード
	頭径	ネジ径×全長			
半 35	7.0	3.3×35	1 P 120本入	9773	4938780097735
半 50	8.0	3.6×50	1 P 85本入	9774	4938780097742
半 65	8.0	4.2×65	1 P 60本入	9775	4938780097759
半 75	8.0	4.2×75	1 P 50本入	9776	4938780097766
半 90	8.0	4.5×90	1 P 30本入	9777	4938780097773
半 105	9.0	5.2×105	1袋 15本入	9778	4938780097780
半 120	9.0	5.2×120	1袋 12本入	9779	4938780097797

※105、120は袋入になります。



黒螺子 (くろびす) <箱入>



■鉄 つや消し黒パーカー □十字穴2番 ラッパ頭 1ケース 各10箱入

規格	サイズ (m/m)		入数	商品コード	JANコード
	頭径	ネジ径×全長			
半 35	7.0	3.3×35	1箱 470本入	9673	4938780096738
半 50	8.0	3.6×50	1箱 340本入	9674	4938780096745
半 65	8.0	4.2×65	1箱 230本入	9675	4938780096752
半 75	8.0	4.2×75	1箱 200本入	9676	4938780096769
半 90	8.0	4.5×90	1箱 120本入	9677	4938780096776
半 105	9.0	5.2×105	1箱 60本入	9678	4938780096783
半 120	9.0	5.2×120	1箱 50本入	9679	4938780096790

軟木にシッカリ効き、 堅木に軽く速く入る！

軽く速い施工！

ネジ山に入ったノッチラインがのこぎり刃となり、堅木にもスムーズな打込みを可能とする。
ローレットが軸部の摩擦抵抗を効果的に減らし、最後まで軽い打ち込みを実現。
黒パーカー処理が打ち込み時の摩擦抵抗を大幅に減らす。こうした優れた機能によりインパクトドライバーのバッテリーが長持ちする。

多機能な黒色表面処理

頭が隠れることが多い内装用としては何色でもOKですが、黒にすることで黒を基調とした内装の化粧用としても使え、用途が広がります。



強力な締めり！

強力な引寄せ力(締めり)を發揮する完全半ネジ仕様。
ローレットがより軽い素早い引寄せ(締めり)に貢献。



<プラスチック入>



■鉄 三価ユニクロ □十字穴2番 ラッパ頭 1ケース 各10P入

規格	サイズ (m/m)		入数	商品コード	JANコード
	頭径	ネジ径×全長			
50	8.0	4.2×50	1P 80本入	9850	4938780098503
65	8.0	4.2×65	1P 60本入	9851	4938780098510
75	8.0	4.2×75	1P 50本入	9852	4938780098527
90	8.0	4.5×90	1P 30本入	9853	4938780098534
100	9.0	5.2×100	1P 20本入	9854	4938780098541

* <プラスチック入>の規格に120mmはありません。



<箱入>



■鉄 三価ユニクロ □十字穴2番 ラッパ頭 1ケース 各10箱入

規格	サイズ (m/m)		入数	商品コード	JANコード
	頭径	ネジ径×全長			
50	8.0	4.2×50	1箱 260本入	9750	4938780097506
65	8.0	4.2×65	1箱 200本入	9751	4938780097513
75	8.0	4.2×75	1箱 180本入	9752	4938780097520
90	8.0	4.5×90	1箱 110本入	9753	4938780097537
100	9.0	5.2×100	1箱 60本入	9754	4938780097544
120	9.0	5.2×120	1箱 50本入	9755	4938780097551

木と木を引寄せ、隙間を無くす
その名も

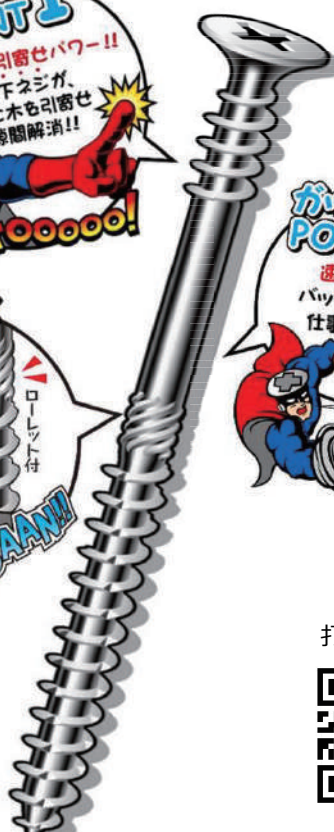

打ち込み動画





Premium Vis

プレミアムビス

<プラケース入>



■鉄 クロメート □十字穴2番 ラツバ頭

1ケース 各10P入

規格	サイズ (m/m)		入数	商品コード	JANコード
	頭径	ネジ径×全長			
半ネジ 32	8.0	3.8×32	1 P 130本入	9840	4938780098404
38	8.0	3.8×38	1 P 115本入	9841	4938780098411
42	8.0	3.8×42	1 P 100本入	9842	4938780098428
45	8.0	3.8×45	1 P 90本入	9843	4938780098435
50	8.0	3.8×50	1 P 80本入	9844	4938780098442
65	8.0	4.2×65	1 P 60本入	9845	4938780098459
75	8.5	4.5×75	1 P 45本入	9846	4938780098466
90	8.5	4.5×90	1 P 30本入	9847	4938780098473

* <プラケース入>の規格に105mm、120mmはありません。



Premium Vis

プレミアムビス

<箱入>



■鉄 クロメート □十字穴2番 ラツバ頭

1ケース 各10箱入

規格	サイズ (m/m)		入数	商品コード	JANコード
	頭径	ネジ径×全長			
半ネジ 32	8.0	3.8×32	1箱 660本入	9730	4938780097308
38	8.0	3.8×38	1箱 560本入	9731	4938780097315
42	8.0	3.8×42	1箱 470本入	9732	4938780097322
45	8.0	3.8×45	1箱 440本入	9733	4938780097339
50	8.0	3.8×50	1箱 380本入	9734	4938780097346
65	8.0	4.2×65	1箱 270本入	9735	4938780097353
75	8.5	4.5×75	1箱 220本入	9736	4938780097360
90	8.5	4.5×90	1箱 130本入	9737	4938780097377
105	9.0	5.2×105	1箱 110本入	9738	4938780097384
120	9.0	5.2×120	1箱 70本入	9739	4938780097391



Premium Vis

プレミアムビス



<徳用箱入>

■鉄 クロメート □十字穴2番 ラツパ頭

1ケース6箱入



規格	サイズ (m/m)		入数	商品コード	JANコード
	頭径	ネジ径×全長			
半ネジ 32	8.0	3.8×32	1箱 1,280本入	9740	4938780097407
38	8.0	3.8×38	1箱 1,050本入	9741	4938780097414
42	8.0	3.8×42	1箱 900本入	9742	4938780097421
45	8.0	3.8×45	1箱 850本入	9743	4938780097438
50	8.0	3.8×50	1箱 770本入	9744	4938780097445
65	8.0	4.2×65	1箱 500本入	9745	4938780097452
75	8.5	4.5×75	1箱 400本入	9746	4938780097469
90	8.5	4.5×90	1箱 250本入	9747	4938780097476
105	9.0	5.2×105	1箱 170本入	9748	4938780097483
120	9.0	5.2×120	1箱 140本入	9749	4938780097490

～国土強靱化～

軽やかで、速い！

打込みトルクが最後まで軽く、
打込みスピードが最高に速い。

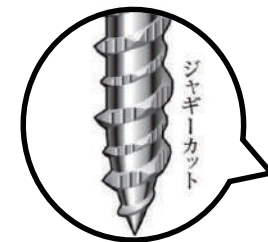

ねじ込み作業効率1.5倍！

■トルクとスピードの比較グラフ

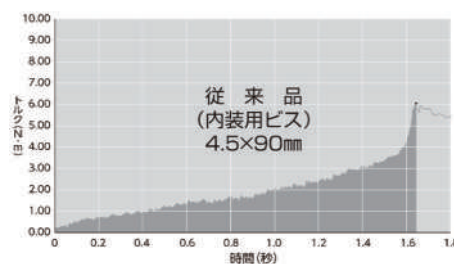
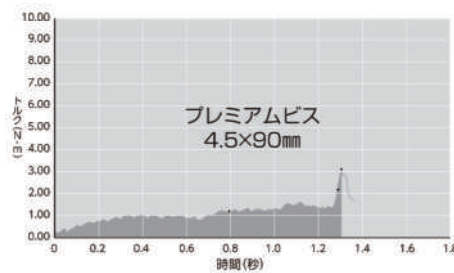

打込み動画



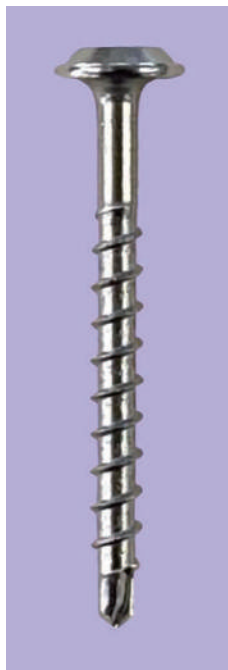
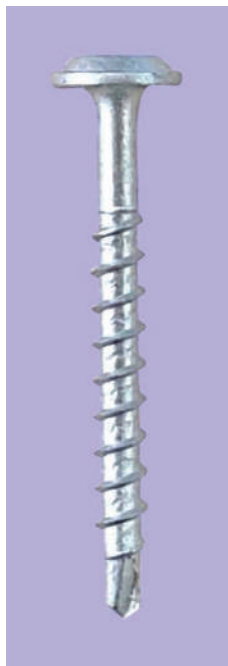

木下地用

板金オールマイティビス <プラケース入>

■鉄 シルバーコート □十字穴2番

1ケース 各10P入

規格	サイズ (m/m)		入数		商品コード	JANコード
	頭径	ネジ径×全長				
42	10.0	4.2×42	1 P	75本入	9490	4938780094901
50	10.0	4.2×50	1 P	65本入	9491	4938780094918
65	10.0	4.2×65	1 P	50本入	9492	4938780094925

■ステンレスSUS410パシペート □十字穴2番

1ケース 各10P入

規格	サイズ (m/m)		入数		商品コード	JANコード
	頭径	ネジ径×全長				
42	10.0	4.2×42	1 P	75本入	9493	4938780094932
50	10.0	4.2×50	1 P	65本入	9494	4938780094949



木下地用

板金オールマイティビス <箱入>

■鉄 シルバーコート □十字穴2番

1ケース 各10箱入

規格	サイズ (m/m)		入数		商品コード	JANコード
	頭径	ネジ径×全長				
42	10.0	4.2×42	1箱	300本入	9495	4938780094956
50	10.0	4.2×50	1箱	250本入	9496	4938780094963
65	10.0	4.2×65	1箱	190本入	9497	4938780094970

■ステンレスSUS410パシペート □十字穴2番

1ケース 各10箱入

規格	サイズ (m/m)		入数		商品コード	JANコード
	頭径	ネジ径×全長				
42	10.0	4.2×42	1箱	300本入	9498	4938780094987
50	10.0	4.2×50	1箱	250本入	9499	4938780094994

平板スレート瓦の改修に！雨どい金具に！

薄鋼板、スレート瓦、窯業系破風をらく楽瞬時に貫通！



使用箇所イメージ

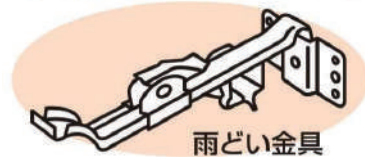



<木下地板金施工に最適！>

スツと入る
先端2条ネジ



シンワッシャービス

<プラケース入>

三価クロメート

■鉄 三価クロメート □十字穴2番 1ケース 各10P入

規格	サイズ (mm)		入数		商品コード	JANコード
	頭径	ネジ径×全長				
18	11.0	4.2×18	1 P	120本入	7632	4938780076327
25	11.0	4.2×25	1 P	100本入	7633	4938780076334
30	11.0	4.2×30	1 P	80本入	7634	4938780076341



シンワッシャービス ステンレス

<プラケース入>



■ステンレスSUS410パシパート □十字穴2番 1ケース 各10P入

規格	サイズ (mm)		入数		商品コード	JANコード
	頭径	ネジ径×全長				
18	11.0	4.2×18	1 P	120本入	7635	4938780076358
25	11.0	4.2×25	1 P	100本入	7636	4938780076365
30	11.0	4.2×30	1 P	80本入	7637	4938780076372



ステンレス

シンワッシャービス

<箱入>



■鉄 三価クロメート □十字穴2番 1ケース 各10箱入

規格	サイズ (mm)		入数		商品コード	JANコード
	頭径	ネジ径×全長				
18	11.0	4.2×18	1箱	700本入	7623	4938780076235
25	11.0	4.2×25	1箱	600本入	7624	4938780076242
30	11.0	4.2×30	1箱	500本入	7625	4938780076259

シンワッシャービス ステンレス

<箱入>



■ステンレスSUS410パシパート □十字穴2番 1ケース 各10箱入

規格	サイズ (mm)		入数		商品コード	JANコード
	頭径	ネジ径×全長				
18	11.0	4.2×18	1箱	700本入	7626	4938780076266
25	11.0	4.2×25	1箱	600本入	7627	4938780076273
30	11.0	4.2×30	1箱	500本入	7628	4938780076280



- ◇しっかり抑えが効く、高さを抑えたシンワッシャーヘッド
- ◇高い保持力を発揮するピッチの粗い1条コースネジ
- ◇木材・薄鋼板に素早く食いつくピッチの細かい先端2条ネジビスがこけない、滑らない！細かい切粉(鉄粉)が出ない！



板金雨どいビス

<プラスチック入>



■鉄 シルバー □十字穴2番

1ケース 各10P入

規格	サイズ (mm)		入数	商品コード	JANコード
	頭径	ネジ径×全長			
30	9.5	3.7×30	1P 100本入	9660	4938780096608
40	9.5	3.7×40	1P 80本入	9661	4938780096615
50	9.5	3.7×50	1P 60本入	9662	4938780096622

■鉄 ブラック □十字穴2番

規格	サイズ (mm)		入数	商品コード	JANコード
	頭径	ネジ径×全長			
30	9.5	3.7×30	1P 100本入	9663	4938780096639
40	9.5	3.7×40	1P 80本入	9664	4938780096646

■鉄 ブラウン □十字穴2番

規格	サイズ (mm)		入数	商品コード	JANコード
	頭径	ネジ径×全長			
30	9.5	3.7×30	1P 100本入	9665	4938780096653
40	9.5	3.7×40	1P 80本入	9666	4938780096660

■鉄 ホワイト □十字穴2番

規格	サイズ (mm)		入数	商品コード	JANコード
	頭径	ネジ径×全長			
30	9.5	3.7×30	1P 100本入	9667	4938780096677

■ステンレス (SUS410) パシペート □十字穴2番

規格	サイズ (mm)		入数	商品コード	JANコード
	頭径	ネジ径×全長			
30	9.5	3.7×30	1P 100本入	9668	4938780096684
40	9.5	3.7×40	1P 80本入	9669	4938780096691
50	9.5	3.7×50	1P 60本入	9670	4938780096707

■ステンレス (SUS410) ブラック □十字穴2番

規格	サイズ (mm)		入数	商品コード	JANコード
	頭径	ネジ径×全長			
30	9.5	3.7×30	1P 100本入	9671	4938780096714
40	9.5	3.7×40	1P 80本入	9756	4938780097568

■ステンレス (SUS410) ブラウン □十字穴2番

規格	サイズ (mm)		入数	商品コード	JANコード
	頭径	ネジ径×全長			
30	9.5	3.7×30	1P 100本入	9672	4938780096721
40	9.5	3.7×40	1P 80本入	9757	4938780097575



◆強力固定
首下補強形状で、頭飛びを防止、
受具のビス穴・釘穴にフィットする。

◆驚異の軽いネジ切りを実現
高い保持力とスムーズなネジ切りの高低2条ネジに
独創のダイヤカットをプラス。
窯業系材料でも割れずにスムーズ。

◆鋭いビス先と先端先割カット

豊富なカラーバリエーション



	鉄製				ステンレスSUS410製		
	シルバー	ブラック	ブラウン	ホワイト	パシペート	ブラック	ブラウン
30	○	○	○	○	○	○	○
40	○	○	○		○	○	○
50	○				○		

板金雨どいビス

<箱入>



■鉄 シルバー □十字穴2番

1ケース 各10箱入

規格	サイズ (mm)		入数	商品コード	JANコード
	頭径	ネジ径×全長			
30	9.5	3.7×30	1箱 500本入	9760	4938780097605
40	9.5	3.7×40	1箱 400本入	9761	4938780097612
50	9.5	3.7×50	1箱 300本入	9762	4938780097629

■鉄 ブラック □十字穴2番

規格	サイズ (mm)		入数	商品コード	JANコード
	頭径	ネジ径×全長			
30	9.5	3.7×30	1箱 500本入	9763	4938780097636
40	9.5	3.7×40	1箱 400本入	9764	4938780097643

■鉄 ブラウン □十字穴2番

規格	サイズ (mm)		入数	商品コード	JANコード
	頭径	ネジ径×全長			
30	9.5	3.7×30	1箱 500本入	9765	4938780097650
40	9.5	3.7×40	1箱 400本入	9766	4938780097667

■鉄 ホワイト □十字穴2番

規格	サイズ (mm)		入数	商品コード	JANコード
	頭径	ネジ径×全長			
30	9.5	3.7×30	1箱 500本入	9767	4938780097674

■ステンレス (SUS410) パシペート □十字穴2番

規格	サイズ (mm)		入数	商品コード	JANコード
	頭径	ネジ径×全長			
30	9.5	3.7×30	1箱 500本入	9768	4938780097681
40	9.5	3.7×40	1箱 400本入	9769	4938780097698
50	9.5	3.7×50	1箱 300本入	9770	4938780097704

■ステンレス (SUS410) ブラック □十字穴2番

規格	サイズ (mm)		入数	商品コード	JANコード
	頭径	ネジ径×全長			
30	9.5	3.7×30	1箱 500本入	9771	4938780097711
40	9.5	3.7×40	1箱 400本入	9758	4938780097582

■ステンレス (SUS410) ブラウン □十字穴2番

規格	サイズ (mm)		入数	商品コード	JANコード
	頭径	ネジ径×全長			
30	9.5	3.7×30	1箱 500本入	9772	4938780097728
40	9.5	3.7×40	1箱 400本入	9759	4938780097599



◆強力固定
首下補強形状で、頭飛びを防止、
受具のビス穴・釘穴にフィットする。

◆驚異の軽いネジ切りを実現
高い保持力とスムーズなネジ切りの高低2条ネジに
独創のダイヤカットをプラス。
窯業系材料でも割れずにスムーズ。

◆鋭いビス先と先端先割カット

豊富なカラーバリエーション



	鉄製				ステンレスSUS410製		
	シルバー	ブラック	ブラウン	ホワイト	パシペート	ブラック	ブラウン
30	○	○	○	○	○	○	○
40	○	○	○		○	○	○
50	○				○		



木下地用

フラットヘッドビス

スツと入る
先端 2 条ネジ



木下地用
三価クロメート



<プラケース入>

■鉄 三価クロメート □十字穴2番

1ケース 各10P入

規格	サイズ (mm)		入数		商品コード	JANコード
	頭径	ネジ径×全長				
18	10.0	4.8×18	1 P	120本入	7629	4938780076297
25	10.0	4.8×25	1 P	100本入	7630	4938780076303
30	10.0	4.8×30	1 P	80本入	7631	4938780076310
45	10.0	4.8×45	1 P	50本入	7769	4938780077690

鉄下地用

フラットヘッドビス

<プラケース入>



鉄下地用
三価ユニクロ



■鉄 三価ユニクロ □十字穴2番

1ケース 各10P入

ネジ径×全長 d×L1	頭径 D	ネジ長 L2	働き長 W2	最大 板厚	1P入数	商品コード	JANコード
5×16	10.0	全ネジ	5.2	3.2	100本	4590	4938780045903
5×19	10.0	全ネジ	7.2	4.0	90本	4591	4938780045910
5×25	10.0	全ネジ	13.2	4.0	75本	4592	4938780045927
5×35	10.0	全ネジ	23.2	4.0	60本	4593	4938780045934
5×45	10.0	全ネジ	32.2	4.0	45本	4594	4938780045941
5×50	10.0	35	18.0-35.5	4.0	40本	4595	4938780045958
5×60	10.0	35	28.0-45.0	4.0	35本	4596	4938780045965
5×70	10.0	45	28.0-45.0	4.0	30本	4597	4938780045972

鉄下地用
ステンレス



鉄下地用

フラットヘッドビス ステンレス

<プラケース入>



■ステンレスSUS410パシパート □十字穴2番

1ケース 各10P入

ネジ径×全長 d×L1	頭径 D	ネジ長 L2	働き長 W2	最大 板厚	1P入数	商品コード	JANコード
5×16	10.0	全ネジ	5.2	3.2	100本	4600	4938780046009
5×19	10.0	全ネジ	7.2	4.0	90本	4601	4938780046016
5×25	10.0	全ネジ	13.2	4.0	75本	4602	4938780046023
5×35	10.0	全ネジ	23.2	4.0	60本	4603	4938780046030
5×45	10.0	全ネジ	32.2	4.0	45本	4604	4938780046047

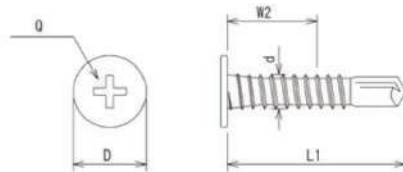



木下地用

フラットヘッドビス

スツと入る
先端2条ネジ



木下地用
三価クロメート



■鉄 三価クロメート □十字穴2番 <箱入> 1ケース 各10箱入

規格	サイズ (mm)		入数		商品コード	JANコード
	頭径	ネジ径×全長				
18	10.0	4.8×18	1箱	700本入	7620	4938780076204
25	10.0	4.8×25	1箱	600本入	7621	4938780076211
30	10.0	4.8×30	1箱	500本入	7622	4938780076228
45	10.0	4.8×45	1箱	250本入	7770	4938780077706

鉄下地用

フラットヘッドビス <箱入>



鉄下地用
三価ユニクロ



■鉄 三価クロメート □十字穴2番 1ケース 各10箱入

ネジ径×全長 d×L1	頭径 D	ネジ長 L2	働き長 W2	最大 板厚	1箱入数	商品コード	JANコード
5×16	10.0	全ネジ	5.2	3.2	500本	4690	4938780046900
5×19	10.0	全ネジ	7.2	4.0	460本	4691	4938780046917
5×25	10.0	全ネジ	13.2	4.0	400本	4692	4938780046924
5×35	10.0	全ネジ	23.2	4.0	300本	4693	4938780046931
5×45	10.0	全ネジ	32.2	4.0	240本	4694	4938780046948
5×50	10.0	35	18.0-35.5	4.0	200本	4695	4938780046955
5×60	10.0	35	28.0-45.0	4.0	170本	4696	4938780046962
5×70	10.0	45	28.0-45.0	4.0	150本	4697	4938780046979

鉄下地用
ステンレス



鉄下地用

フラットヘッドビス ステンレス <箱入>



■ステンレスSUS410パンパート □十字穴2番 1ケース 各10箱入

ネジ径×全長 d×L1	頭径 D	ネジ長 L2	働き長 W2	最大 板厚	1箱入数	商品コード	JANコード
5×16	10.0	全ネジ	5.2	3.2	500本	4700	4938780047006
5×19	10.0	全ネジ	7.2	4.0	460本	4701	4938780047013
5×25	10.0	全ネジ	13.2	4.0	400本	4702	4938780047020
5×35	10.0	全ネジ	23.2	4.0	300本	4703	4938780047037
5×45	10.0	全ネジ	32.2	4.0	240本	4704	4938780047044

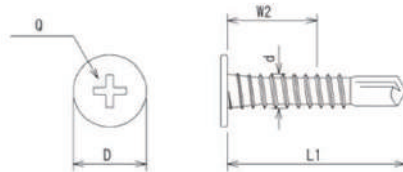

サイディング用ビス <プラケース入>



- ステンレスSUS410パシペート
- 十字穴2番 フレキなし頭・先端先割カット

1ケース 10P入

規格	サイズ (mm)		入数		商品コード	JANコード
	頭径	ネジ径×全長				
40	6.0	3.3×40	1P	100本入	7168	4938780071681



サイディング用ビス <徳用箱入>



- ステンレスSUS410パシペート
- 十字穴2番 フレキなし頭・先端先割カット

1ケース 10箱入

規格	サイズ (mm)		入数		商品コード	JANコード
	頭径	ネジ径×全長				
40	6.0	3.3×40	1箱	320本入	7169	4938780071698



サイディング用皿取錐 <パック入>



1箱 6本入

規格	全長	錐長さ	六角軸	商品コード	JANコード
2.5×5	65	15	6.35	6587	4938780065871

<製造元> 株式会社 19-76

<現場・仕上りイメージ>

仕舞いの部分は金具で固定することができない。

皿取錐で下穴・皿取

ビスを打ち込む

この部分の浮き上がりを防止するためにサイディング用ビスで固定する。



窯業系サイディング用 〈木下地用〉

とめつけかなぐ

留付金具ビス <箱入>



■鉄 シルバーコート □十字穴2番

1ケース 10箱入

規格	サイズ (mm)		入数	商品コード	JANコード
	頭径	ネジ径×全長			
35	8.0	4.1×35	1箱 500本入	9290	4938780092907

- ◆首下補強形状。ビスを締め込んだ時の頭飛びを最大限防止。
- ◆粗い1条ネジ。胴縁のような柔らかい材料にもしっかり安心の保持力。
- ◆材料の割れを防ぐ先端先割カット。
- ◆強力に錆を防ぐシルバーコート。



窯業系サイディング用 〈木下地用〉

とめつけかなぐ

留付金具ビス・スリム <箱入>



■鉄 シルバーコート □十字穴2番

1ケース 10箱入

規格	サイズ (mm)		入数	商品コード	JANコード
	頭径	ネジ径×全長			
32	9.5	3.7×32	1箱 500本入	9190	4938780091900

- ◆首下補強形状。ビスを締め込んだ時の頭飛びを最大限防止。
- ◆高低2条ネジにダイヤカットをプラス。軽い打ち込み感と確かな保持力を両立。
- ◆細軸なので斜め打ちになっても、ネジが金具のビス穴に干渉しない。
- ◆材料の割れを防ぐ先端先割カット。
- ◆強力に錆を防ぐシルバーコート。



<現場イメージ>

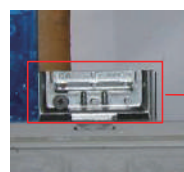

サイディング
留付金具





折板屋根施工

タイトフレームビス〈木下地用〉 〈プラケース入〉



■鉄 三価クロメート □十字穴3番 1ケース 10P入

規格	サイズ (m/m)		入数		商品コード	JANコード
	頭径	ネジ径×全長				
55	14.0	7.0×55	1P	20本入	7439	4938780074392



折板屋根施工

タイトフレームビス〈木下地用〉 〈箱入〉



■鉄 三価クロメート □十字穴3番 1ケース 10箱入

規格	サイズ (m/m)		入数		商品コード	JANコード
	頭径	ネジ径×全長				
55	14.0	7.0×55	1箱	100本入	7534	4938780075344

※1箱にビット1本付

折板屋根施工〈木下地用〉に最適！

- ◆専用ビット(十字#3)付でトルクを正確に伝える
- ◆極太(ネジ径7.0mm)で、高低のネジ山がタイトフレームを下地にガッチリ固定
- ◆下穴不要で作業が簡単
- ◆錐先先端形状で木割れが少なく、節でも楽に打ち込み可能





■鉄 三価ユニクロ 1ケース 6箱入

品名	入数	商品コード	JANコード
つめぴたッ <箱入>	1箱 100ヶ入	6569	4938780065697



■鉄 三価ユニクロ

品名	入数	商品コード	JANコード
つめぴたッ <徳用箱入>	1箱 500ヶ入	6565	4938780065659

外断熱材固定用座金
TSUMEPITAッ!

【施工上のメリット】 つめがあるからぴたッと留まる!!

- 断熱材に押し込んでおけるのでビスが打ちやすく作業性に優れている。
- 断熱材をしっかり固定できるので、気密性が上がる。
- 外径が大きいので面圧がかかり、留める箇所が少なくてすむ。
- ビス留めできるので、様々な厚みの断熱材にも対応できる。
- 施工のやり直しが利く。

■サイズ

* 固定するビスはネジ径6mmまでのラッパ頭のコーススレッド、万能ビスなどを使用してください。

* 断熱材1枚(900×1800)当たり、6~8ヶの使用を想定しています。

【施工例】

【おすすめ!!】 関連商品

通気胴縁・垂木留めには
ソトダンビス

WING CO., LTD



デラックス ドアストッパー-DX バリアフリー対応型

【アルミダイキャスト製】

1ケース 各4箱 (24ヶ) 入



品名	サイズ (m/m)	入数	商品コード	JANコード
ドアストッパー-DX (ゴールド)	60×57×20	1箱 6ヶ入	6574	4938780065741
ドアストッパー-DX (シルバー)	60×57×20	1箱 6ヶ入	6578	4938780065789



屋内ドア専用 マグネット付 戸当たり

普通にドアを開けるだけで
カチッと止まる！

- 段差が少ないので安心!
- 普段のおそうじもラクラク!

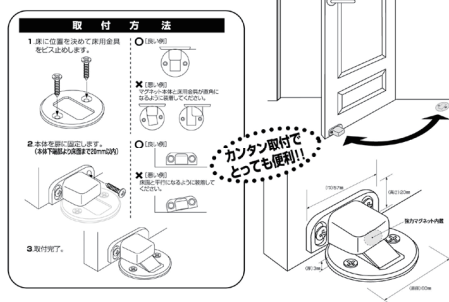

注意!

- マグネット式ですので風通しの強い部屋や扉に強い力が加わるとストッパーが解除される場合があります。
- 扉より金具が突出しておりますので、扉開閉時、通行時には十分注意してください。

ヨセポンチ <穴あき>

■鉄 焼付塗装



規格	サイズ (m/m)	入数	商品コード	JANコード
ヨセポンチ <穴あき> (鉄骨用)	16	1箱 6本入	3219	4938780032194
	20	1箱 6本入	3220	4938780032200
	22	1箱 6本入	3221	4938780032217
	24	1箱 6本入	3222	4938780032224

サイズ表 (穴径φ5mm)

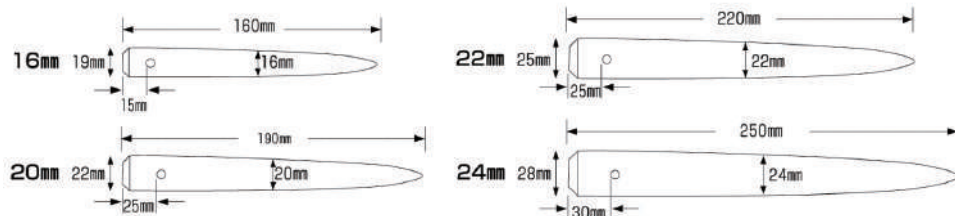



ドリルビス (ブレース入) ラインナップ

〈もくじ〉

鉄 三価ユニクロ ドリルビス DRILL VIS		ステンレスSUS410 ドリルビス DRILL VIS	
鉄シリーズ		ステンシリーズ	
<p>ナベ</p>  <p>P.54</p>	<p>サラ</p>  <p>P.56</p>	<p>ナベ</p>  <p>P.55</p>	<p>サラ</p>  <p>P.57</p>
<p>フレキ、ラッパ</p>  <p>P.61</p>	<p>リーマフレキ</p>  <p>P.59</p>	<p>サラ 小頭</p>  <p>P.58</p>	<p>リーマフレキ</p>  <p>P.60</p>
<p>シンワッシャー</p>  <p>P.62</p>	<p>シンワッシャー マシンネジ</p>  <p>P.62</p>	<p>シンワッシャー</p>  <p>P.63</p>	<p>シンワッシャー リーマ</p>  <p>P.64</p>
<p>シンワッシャー リーマ</p>  <p>P.64</p>	<p>六角</p>  <p>P.65</p>	<p>六角</p>  <p>P.66</p>	<p>薄鋼板用トラス</p>  <p>P.67</p>
<p>薄鋼板用トラス</p>  <p>P.67</p>			



ドリルビス・鉄ナベ <プラケース入>

■鉄 三価ユニクロ □十字穴2番

1ケース 各10P入



ネジ径×全長 d×L1	ネジ長 L2	頭径 D	働き長 W2	最大 板厚	入 数	商品コード	JANコード
3.5×10	全ネジ	7.0	2.4	1.6	1P 240本入	4200	4938780042001
3.5×13	全ネジ	7.0	5.4	2.3	1P 230本入	4201	4938780042018
3.5×16	全ネジ	7.0	8.4	2.3	1P 220本入	4202	4938780042025
3.5×19	全ネジ	7.0	11.4	2.3	1P 200本入	4203	4938780042032
3.5×25	全ネジ	7.0	18.2	2.3	1P 160本入	4204	4938780042049
3.5×41	全ネジ	7.0	32.8	2.3	1P 110本入	4205	4938780042056
4×10	全ネジ	8.0	2.5	2.3	1P 220本入	4206	4938780042063
4×13	全ネジ	8.0	3.5	3.2	1P 200本入	4207	4938780042070
4×16	全ネジ	8.0	6.5	3.2	1P 180本入	4208	4938780042087
4×19	全ネジ	8.0	9.5	3.2	1P 170本入	4209	4938780042094
4×25	全ネジ	8.0	15.5	3.2	1P 130本入	4210	4938780042100
4×30	全ネジ	8.0	20.5	3.2	1P 100本入	4211	4938780042117
4×35	全ネジ	8.0	25.5	3.2	1P 90本入	4212	4938780042124
4×40	全ネジ	8.0	30.5	3.2	1P 80本入	4213	4938780042131
4×45	全ネジ	8.0	35.5	3.2	1P 70本入	4214	4938780042148
4×50	全ネジ	8.0	40.5	3.2	1P 60本入	4215	4938780042155
4×60	全ネジ	8.0	50.5	3.2	1P 50本入	4216	4938780042162
4×70	全ネジ	8.0	60.5	3.2	1P 40本入	4217	4938780042179
5×13	全ネジ	9.6	4.0	4.0	1P 110本入	4218	4938780042186
5×16	全ネジ	9.6	5.2	4.0	1P 100本入	4219	4938780042193
5×19	全ネジ	9.6	7.2	4.0	1P 90本入	4220	4938780042209
5×25	全ネジ	9.6	13.2	4.0	1P 80本入	4221	4938780042216
5×30	全ネジ	9.6	18.2	4.0	1P 70本入	4222	4938780042223
5×35	全ネジ	9.6	23.2	4.0	1P 65本入	4223	4938780042230
5×40	全ネジ	9.6	27.2	4.0	1P 55本入	4224	4938780042247
ネジ径×全長 d×L1	ネジ長 L2	頭径 D	働き長 W1-W2	最大 板厚	入 数	商品コード	JANコード
5×45	35	9.6	14.8-32.2	4.5	1P 50本入	4225	4938780042254

ドリルビス・鉄ナベダクロ <プラケース入>

■鉄 ダクロ □十字穴2番

1ケース 各10P入



ネジ径×全長 d×L1	ネジ長 L2	頭径 D	働き長 W2	最大 板厚	入 数	商品コード	JANコード
4×13	全ネジ	8.0	3.5	3.2	1P 135本入	4226	4938780042261
4×16	全ネジ	8.0	6.5	3.2	1P 125本入	4227	4938780042278
4×19	全ネジ	8.0	9.5	3.2	1P 115本入	4228	4938780042285
4×25	全ネジ	8.0	15.5	3.2	1P 95本入	4229	4938780042292





ドリルビス・ステンナベ <プラケース入>



■ステンレスSUS410 パシパート □十字穴2番 1ケース 各10P入

ネジ径×全長 d×L1	ネジ長 L2	頭径 D	働き長 W2	最大 板厚	入 数	商品コード	JANコード
3.5×10	全ネジ	7.0	2.4	1.6	1 P 200本入	4230	4938780042308
3.5×13	全ネジ	7.0	5.4	2.3	1 P 190本入	4231	4938780042315
3.5×16	全ネジ	7.0	8.4	2.3	1 P 170本入	4232	4938780042322
3.5×19	全ネジ	7.0	11.4	2.3	1 P 160本入	4233	4938780042339
3.5×25	全ネジ	7.0	18.2	2.3	1 P 135本入	4234	4938780042346
4×10	全ネジ	8.0	2.5	2.3	1 P 175本入	4235	4938780042353
4×13	全ネジ	8.0	3.5	3.2	1 P 160本入	4236	4938780042360
4×16	全ネジ	8.0	6.5	3.2	1 P 145本入	4237	4938780042377
4×19	全ネジ	8.0	9.5	3.2	1 P 130本入	4238	4938780042384
4×25	全ネジ	8.0	15.5	3.2	1 P 100本入	4239	4938780042391
4×30	全ネジ	8.0	20.5	3.2	1 P 90本入	4240	4938780042407
4×35	全ネジ	8.0	25.5	3.2	1 P 80本入	4241	4938780042414
4×40	全ネジ	8.0	30.5	3.2	1 P 70本入	4242	4938780042421
4×45	全ネジ	8.0	35.5	3.2	1 P 65本入	4243	4938780042438
4×50	全ネジ	8.0	40.5	3.2	1 P 55本入	4244	4938780042445
5×13	全ネジ	9.6	4.0	4.0	1 P 90本入	4245	4938780042452
5×16	全ネジ	9.6	5.2	4.0	1 P 75本入	4246	4938780042469
5×19	全ネジ	9.6	7.2	4.0	1 P 70本入	4247	4938780042476
5×25	全ネジ	9.6	13.2	4.0	1 P 65本入	4248	4938780042483
5×30	全ネジ	9.6	18.2	4.0	1 P 60本入	4249	4938780042490
5×35	全ネジ	9.6	23.2	4.0	1 P 55本入	4250	4938780042506
5×40	全ネジ	9.6	27.2	4.0	1 P 50本入	4251	4938780042513
ネジ径×全長 d×L1	ネジ長 L2	頭径 D	働き長 W1-W2	最大 板厚	入 数	商品コード	JANコード
5×45	35	9.6	14.8-32.2	4.5	1 P 45本入	4252	4938780042520



ドリルビス・ステンナベブロンズ <プラケース入>

■ステンレスSUS410 ブロンズ □十字穴2番 1ケース 各10P入

ネジ径×全長 d×L1	ネジ長 L2	頭径 D	働き長 W2	最大 板厚	入 数	商品コード	JANコード
4×13	全ネジ	8.0	3.5	3.2	1 P 130本入	4253	4938780042537
4×16	全ネジ	8.0	6.5	3.2	1 P 115本入	4254	4938780042544
4×19	全ネジ	8.0	9.5	3.2	1 P 105本入	4255	4938780042551
4×25	全ネジ	8.0	15.5	3.2	1 P 90本入	4256	4938780042568
4×30	全ネジ	8.0	20.5	3.2	1 P 80本入	4257	4938780042575



ドリルビス・ステンナベスズ <プラケース入>

■ステンレスSUS410 スズメッキ □十字穴2番 1ケース 各10P入

ネジ径×全長 d×L1	ネジ長 L2	頭径 D	働き長 W2	最大 板厚	入 数	商品コード	JANコード
4×13	全ネジ	8.0	3.5	3.2	1 P 120本入	4258	4938780042582
4×16	全ネジ	8.0	6.5	3.2	1 P 105本入	4259	4938780042599
4×19	全ネジ	8.0	9.5	3.2	1 P 95本入	4260	4938780042605
4×25	全ネジ	8.0	15.5	3.2	1 P 80本入	4261	4938780042612
4×30	全ネジ	8.0	20.5	3.2	1 P 70本入	4262	4938780042629





ドリルビス・鉄サラ <プラケース入>

■鉄 三価ユニクロ □十字穴2番

1ケース 各10P入



ネジ径×全長 d×L1	ネジ長 L2	頭径 D	働き長 W2	最大 板厚	入 数	商品コード	JANコード
3.5×10	全ネジ	7.0	4.1	1.6	1P 240本入	4270	4938780042704
3.5×13	全ネジ	7.0	6.1	1.6	1P 230本入	4271	4938780042711
3.5×16	全ネジ	7.0	8.4	2.3	1P 220本入	4272	4938780042728
3.5×19	全ネジ	7.0	11.4	2.3	1P 200本入	4273	4938780042735
3.5×25	全ネジ	7.0	17.4	2.3	1P 160本入	4274	4938780042742
4×13	全ネジ	8.0	4.3	2.3	1P 200本入	4275	4938780042759
4×16	全ネジ	8.0	6.5	3.2	1P 180本入	4276	4938780042766
4×19	全ネジ	8.0	9.5	3.2	1P 170本入	4277	4938780042773
4×25	全ネジ	8.0	15.5	3.2	1P 130本入	4278	4938780042780
4×30	全ネジ	8.0	20.5	3.2	1P 100本入	4279	4938780042797
4×35	全ネジ	8.0	25.5	3.2	1P 90本入	4280	4938780042803
4×40	全ネジ	8.0	30.5	3.2	1P 80本入	4281	4938780042810
4×45	全ネジ	8.0	35.5	3.2	1P 70本入	4282	4938780042827
4×50	全ネジ	8.0	40.5	3.2	1P 60本入	4283	4938780042834
4×60	全ネジ	8.0	50.5	3.2	1P 50本入	4284	4938780042841
4×65	全ネジ	8.0	55.5	3.2	1P 45本入	4285	4938780042858
4×70	全ネジ	8.0	60.5	3.2	1P 40本入	4286	4938780042865
4×75	全ネジ	8.0	65.5	3.2	1P 35本入	4287	4938780042872
5×16	全ネジ	10.0	5.2	4.0	1P 100本入	4288	4938780042889
5×19	全ネジ	10.0	8.2	4.0	1P 90本入	4289	4938780042896
5×25	全ネジ	10.0	13.2	4.0	1P 80本入	4290	4938780042902
5×30	全ネジ	10.0	18.2	4.0	1P 70本入	4291	4938780042919
5×35	全ネジ	10.0	23.2	4.0	1P 65本入	4292	4938780042926
5×40	全ネジ	10.0	28.2	4.5	1P 55本入	4293	4938780042933
5×45	全ネジ	10.0	32.2	4.5	1P 50本入	4294	4938780042940
5×50	全ネジ	10.0	37.2	4.5	1P 45本入	4295	4938780042957
5×60	全ネジ	10.0	47.2	4.5	1P 40本入	4296	4938780042964
5×65	全ネジ	10.0	52.2	4.5	1P 35本入	4297	4938780042971
5×70	全ネジ	10.0	57.2	4.5	1P 30本入	4298	4938780042988
5×75	全ネジ	10.0	62.2	4.5	1P 25本入	4299	4938780042995

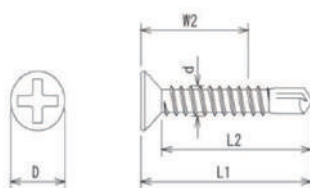



ドリルビス・ステンサラ <プラケース入>

■ステンレスSUS410 パシパート □十字穴2番

1ケース 各10P入



ネジ径×全長 d×L1	ネジ長 L2	頭径 D	働き長 W2	最大 板厚	入 数	商品コード	JANコード
3.5×13	全ネジ	7.0	6.1	1.6	1P 190本入	4300	4938780043008
3.5×16	全ネジ	7.0	8.4	2.3	1P 170本入	4301	4938780043015
3.5×19	全ネジ	7.0	11.4	2.3	1P 160本入	4302	4938780043022
3.5×25	全ネジ	7.0	17.4	2.3	1P 135本入	4303	4938780043039
4×13	全ネジ	8.0	4.3	2.3	1P 160本入	4304	4938780043046
4×16	全ネジ	8.0	6.2	3.2	1P 145本入	4305	4938780043053
4×19	全ネジ	8.0	9.2	3.2	1P 130本入	4306	4938780043060
4×25	全ネジ	8.0	15.2	3.2	1P 100本入	4307	4938780043077
4×30	全ネジ	8.0	20.2	3.2	1P 90本入	4308	4938780043084
4×35	全ネジ	8.0	25.2	3.2	1P 80本入	4309	4938780043091
4×40	全ネジ	8.0	30.2	3.2	1P 70本入	4310	4938780043107
4×45	全ネジ	8.0	35.2	3.2	1P 65本入	4311	4938780043114
4×50	全ネジ	8.0	40.2	3.2	1P 55本入	4312	4938780043121

ドリルビス・ステンサラブロンズ <プラケース入>

■ステンレスSUS410 ブロンズ □十字穴2番

1ケース 各10P入



ネジ径×全長 d×L1	ネジ長 L2	頭径 D	働き長 W2	最大 板厚	入 数	商品コード	JANコード
4×13	全ネジ	8.0	4.3	2.3	1P 150本入	4313	4938780043138
4×16	全ネジ	8.0	6.2	3.2	1P 135本入	4314	4938780043145
4×19	全ネジ	8.0	9.2	3.2	1P 120本入	4315	4938780043152
4×25	全ネジ	8.0	15.2	3.2	1P 90本入	4316	4938780043169
4×30	全ネジ	8.0	20.2	3.2	1P 80本入	4317	4938780043176

ドリルビス・ステンサラスズ <プラケース入>

■ステンレスSUS410 スズメッキ □十字穴2番

1ケース 各10P入



ネジ径×全長 d×L1	ネジ長 L2	頭径 D	働き長 W2	最大 板厚	入 数	商品コード	JANコード
4×13	全ネジ	8.0	4.3	2.3	1P 140本入	4318	4938780043183
4×16	全ネジ	8.0	6.2	3.2	1P 125本入	4319	4938780043190
4×19	全ネジ	8.0	9.2	3.2	1P 110本入	4320	4938780043206
4×25	全ネジ	8.0	15.2	3.2	1P 80本入	4321	4938780043213
4×30	全ネジ	8.0	20.2	3.2	1P 70本入	4322	4938780043220

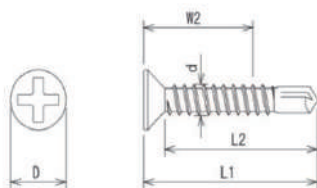



ドリルビス・ステンサラ小頭 細目

<プラケース入>

■ステンレスSUS410 パシペート □十字穴2番

1ケース 各10P入



ネジ径×全長 d×L1	ネジ長 L2	頭径 D	働き長 W2	最大 板厚	入 数	商品コード	JANコード
4×10	全ネジ	6.0	3.2	2.3	1 P 200本入	4330	4938780043305
4×13	全ネジ	6.0	6.2	2.3	1 P 180本入	4331	4938780043312
4×16	全ネジ	6.0	8.1	3.2	1 P 165本入	4332	4938780043329
4×19	全ネジ	6.0	11.1	3.2	1 P 145本入	4333	4938780043336
4×25	全ネジ	6.0	17.1	3.2	1 P 115本入	4334	4938780043343

ドリルビス・ステンサラ小頭 粗目

<プラケース入>

■ステンレスSUS410 パシペート □十字穴2番

1ケース 各10P入



ネジ径×全長 d×L1	ネジ長 L2	頭径 D	働き長 W2	最大 板厚	入 数	商品コード	JANコード
4×13	全ネジ	6.0	4.3	2.3	1 P 180本入	4335	4938780043350
4×16	全ネジ	6.0	6.2	3.2	1 P 165本入	4336	4938780043367
4×19	全ネジ	6.0	9.2	3.2	1 P 145本入	4337	4938780043374
4×25	全ネジ	6.0	15.2	3.2	1 P 115本入	4338	4938780043381

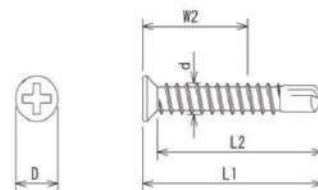
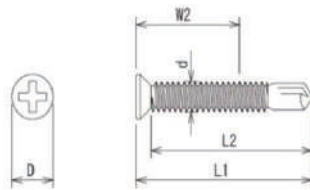



フレキ付タイプ



ドリルビス・鉄リーマフレキ

<プラスチック入>

■鉄 三価ユニクロ □十字穴2番

1ケース 各10P入



ネジ径×全長 d×L1	ネジ長 L2	頭径 D	働き長 W2	最大 板厚	入 数	商品コード	JANコード
4×28	全ネジ	8.0	16.7	3.2	1P 100本入	4400	4938780044005
4×32	全ネジ	8.0	20.7	3.2	1P 90本入	4401	4938780044012
4×37	全ネジ	8.0	25.7	3.2	1P 80本入	4402	4938780044029
4×40	全ネジ	8.0	28.7	3.2	1P 70本入	4403	4938780044036
4×45	全ネジ	8.0	33.7	3.2	1P 65本入	4404	4938780044043
5×32	全ネジ	9.6	19.2	4.0	1P 65本入	4405	4938780044050
5×37	全ネジ	9.6	24.2	4.0	1P 60本入	4406	4938780044067
ネジ径×全長 d×L1	ネジ長 L2	頭径 D	働き長 W1-W2	最大 板厚	入 数	商品コード	JANコード
5×42	33	9.6	14.8-29.2	4.0	1P 50本入	4407	4938780044074
5×45	33	9.6	17.8-32.2	4.0	1P 45本入	4408	4938780044081
5×50	33	9.6	22.8-37.2	4.0	1P 40本入	4409	4938780044098
5×60	42	9.6	22.8-47.2	4.0	1P 35本入	4410	4938780044104
5×70	42	9.6	32.8-57.2	4.0	1P 30本入	4411	4938780044111
5×80	42	9.6	42.8-67.2	4.0	1P 25本入	4412	4938780044128

※板厚2.3mm以上の鋼板でご使用ください。





ドリルビス・ステンリーマフレキ

<プラケース入>

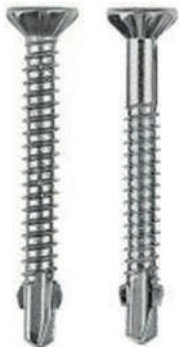

■ステンレスSUS410 パシパート □十字穴2番

1ケース 各10P入

ネジ径×全長 d×L1	ネジ長 L2	頭径 D	働き長 W2	最大 板厚	入 数	商品コード	JANコード
4×28	全ネジ	8.0	16.7	3.2	1 P 100本入	4420	4938780044203
4×32	全ネジ	8.0	20.7	3.2	1 P 90本入	4421	4938780044210
4×37	全ネジ	8.0	25.7	3.2	1 P 80本入	4422	4938780044227
4×40	全ネジ	8.0	28.7	3.2	1 P 70本入	4423	4938780044234
4×45	全ネジ	8.0	33.7	3.2	1 P 65本入	4424	4938780044241
5×37	全ネジ	9.6	24.2	4	1 P 60本入	4425	4938780044258
ネジ径×全長 d×L1	ネジ長 L2	頭径 D	働き長 W1-W2	最大 板厚	入 数	商品コード	JANコード
5×45	33	9.6	17.8-32.2	4.0	1 P 45本入	4426	4938780044265
5×50	33	9.6	22.8-37.2	4.0	1 P 40本入	4427	4938780044272
5×60	42	9.6	22.8-47.2	4.0	1 P 35本入	4428	4938780044289
5×70	42	9.6	32.8-57.2	4.0	1 P 30本入	4429	4938780044296

※板厚2.3mm以上の鋼板でご使用ください。

ドリルビス・ステンリーマフレキスズ

<プラケース入>



■ステンレスSUS410 スズメッキ □十字穴2番

1ケース 各10P入

ネジ径×全長 d×L1	ネジ長 L2	頭径 D	働き長 W2	最大 板厚	入 数	商品コード	JANコード
4×28	全ネジ	8.0	16.7	3.2	1 P 75本入	4430	4938780044302
4×32	全ネジ	8.0	20.7	3.2	1 P 65本入	4431	4938780044319
4×40	全ネジ	8.0	28.7	3.2	1 P 50本入	4432	4938780044326
4×45	全ネジ	8.0	33.7	3.2	1 P 45本入	4433	4938780044333

※板厚2.3mm以上の鋼板でご使用ください。





ドリルビス・鉄フレキ <プラスチック入>



■鉄 三価ユニクロ □十字穴2番 1ケース 各10P入

ネジ径×全長 d×L1	ネジ長 L2	頭径 D	働き長 W2	最大 板厚	入 数	商品コード	JANコード
3.5×19	全ネジ	7.0	11.4	2.3	1 P 170本入	4440	4938780044401
3.5×25	全ネジ	7.0	17.4	2.3	1 P 150本入	4441	4938780044418
3.5×32	全ネジ	7.0	23.2	2.3	1 P 130本入	4442	4938780044425
3.5×41	全ネジ	7.0	32.2	2.3	1 P 100本入	4443	4938780044432
4×19	全ネジ	8.0	9.5	3.2	1 P 150本入	4444	4938780044449
4×25	全ネジ	8.0	15.5	3.2	1 P 120本入	4445	4938780044456
4×30	全ネジ	8.0	20.5	3.2	1 P 100本入	4446	4938780044463
4×35	全ネジ	8.0	25.5	3.2	1 P 90本入	4447	4938780044470
4×40	全ネジ	8.0	30.5	3.2	1 P 80本入	4448	4938780044487

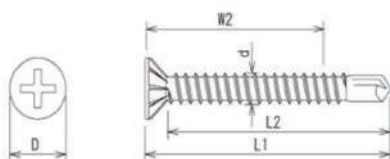

ドリルビス・鉄ラツパ <プラスチック入>



■鉄 三価ユニクロ □十字穴2番 1ケース 各10P入

ネジ径×全長 d×L1	ネジ長 L2	頭径 D	働き長 W2	最大 板厚	入 数	商品コード	JANコード
3.5×25	全ネジ	8	17.4	2.3	1 P 160本入	4449	4938780044494
3.5×32	全ネジ	8	23.2	2.3	1 P 140本入	4450	4938780044500
3.5×41	全ネジ	8	32.2	2.3	1 P 110本入	4451	4938780044517

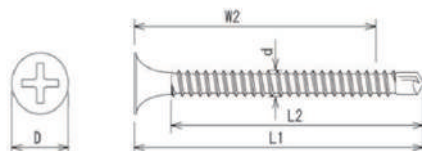



ドリルビス・鉄シンワッシャー

<プラスチック入>

■鉄 三価ユニクロ □十字穴2番

1ケース 各10P入



ネジ径×全長 d×L1	ネジ長 L2	頭径 D	働き長 W2	最大 板厚	入 数	商品コード	JANコード
4×13	全ネジ	10.5	3.5	3.2	1P 150本入	4460	4938780044609
4×16	全ネジ	10.5	6.5	3.2	1P 140本入	4461	4938780044616
4×19	全ネジ	10.5	9.5	3.2	1P 130本入	4462	4938780044623
4×25	全ネジ	10.5	15.5	3.2	1P 110本入	4463	4938780044630
4×30	全ネジ	10.5	20.5	3.2	1P 90本入	4464	4938780044647
4×35	全ネジ	10.5	25.5	3.2	1P 80本入	4465	4938780044654
4×40	全ネジ	10.5	30.5	3.2	1P 70本入	4466	4938780044661
4×45	全ネジ	10.5	35.5	3.2	1P 65本入	4467	4938780044678
4×50	全ネジ	10.5	40.5	3.2	1P 55本入	4468	4938780044685
5×13	全ネジ	12.0	4.0	4.0	1P 100本入	4469	4938780044692
5×16	全ネジ	12.0	5.2	4.0	1P 95本入	4470	4938780044708
5×19	全ネジ	12.0	7.2	4.0	1P 85本入	4471	4938780044715
5×25	全ネジ	12.0	13.2	4.0	1P 70本入	4472	4938780044722
5×35	全ネジ	12.0	23.2	4.0	1P 55本入	4473	4938780044739
5×40	全ネジ	12.0	27.2	4.5	1P 50本入	4474	4938780044746
5×45	全ネジ	12.0	32.2	4.5	1P 45本入	4475	4938780044753
ネジ径×全長 d×L1	ネジ長 L2	頭径 D	働き長 W1-W2	最大 板厚	入 数	商品コード	JANコード
5×50	35	12.0	17.8-37.2	4.5	1P 40本入	4476	4938780044760
5×60	37	12.0	28.7-47.2	4.5	1P 35本入	4477	4938780044777
5×70	45	12.0	29.8-57.2	4.5	1P 30本入	4478	4938780044784
5×80	45	12.0	39.8-67.2	4.5	1P 25本入	4479	4938780044791
5×85	45	12.0	44.8-72.2	4.5	1P 22本入	4480	4938780044807



ドリルビス・シンワッシャーマシンネジ

<プラスチック入>

■鉄 三価ユニクロ □十字穴2番

1ケース 各10P入



ネジ径×全長 d×L1	ネジ長 L2	頭径 D	働き長 W2	最大 板厚	入 数	商品コード	JANコード
5×19	全ネジ	12.0	7.4	4.0	1P 85本入	4484	4938780044845
5×25	全ネジ	12.0	13.9	4.0	1P 70本入	4485	4938780044852
5×35	全ネジ	12.0	24.8	4.0	1P 55本入	4486	4938780044869
5×45	全ネジ	12.0	33.8	4.5	1P 45本入	4487	4938780044876
5×50	全ネジ	12.0	38.8	4.5	1P 40本入	4488	4938780044883
ネジ径×全長 d×L1	ネジ長 L2	頭径 D	働き長 W1-W2	最大 板厚	入 数	商品コード	JANコード
5×60	35	12.0	28.2-48.8	4.5	1P 35本入	4489	4938780044890
5×70	45	12.0	28.2-58.8	4.5	1P 30本入	4490	4938780044906
5×80	45	12.0	38.2-68.8	4.5	1P 25本入	4491	4938780044913

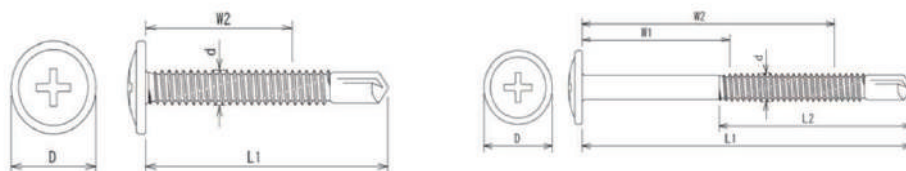



ドリルビス・ステンシンワッシャー

<プラケース入>



■ステンレスSUS410 パシパート □十字穴2番

1ケース 各10P入

ネジ径×全長 d×L1	ネジ長 L2	頭径 D	働き長 W2	最大 板厚	入 数	商品コード	JANコード
4×13	全ネジ	10.5	3.2	3.2	1P 140本入	4494	4938780044944
4×16	全ネジ	10.5	6.2	3.2	1P 130本入	4495	4938780044951
4×19	全ネジ	10.5	9.2	3.2	1P 120本入	4496	4938780044968
4×25	全ネジ	10.5	15.2	3.2	1P 100本入	4497	4938780044975
4×30	全ネジ	10.5	20.2	3.2	1P 85本入	4498	4938780044982
5×13	全ネジ	12.0	3.8	4.0	1P 90本入	4499	4938780044999
5×16	全ネジ	12.0	6.2	4.0	1P 85本入	4500	4938780045002
5×19	全ネジ	12.0	7.2	4.0	1P 80本入	4501	4938780045019
5×25	全ネジ	12.0	13.2	4.0	1P 65本入	4502	4938780045026
5×35	全ネジ	12.0	23.2	4.0	1P 55本入	4503	4938780045033
5×45	全ネジ	12.0	32.2	4.5	1P 45本入	4504	4938780045040
ネジ径×全長 d×L1	ネジ長 L2	頭径 D	働き長 W1-W2	最大 板厚	入 数	商品コード	JANコード
5×50	35	12.0	17.8-37.2	4.5	1P 40本入	4505	4938780045057
5×60	37	12.0	27.8-47.2	4.5	1P 35本入	4506	4938780045064
5×70	45	12.0	29.8-57.2	4.5	1P 30本入	4507	4938780045071



ドリルビス・鉄シンワッシャーリーマ



<プラケース入>

■鉄 三価ユニクロ □十字穴2番

1ケース 各10P入

ネジ径×全長 d×L1	ネジ長 L2	頭径 D	働き長 W2	最大 板厚	入 数	商品コード	JANコード
5×35	全ネジ	12.0	22.2	4.0	1P 55本入	4508	4938780045088
5×45	全ネジ	12.0	32.2	4.0	1P 45本入	4509	4938780045095
ネジ径×全長 d×L1	ネジ長 L2	頭径 D	働き長 W1-W2	最大 板厚	入 数	商品コード	JANコード
5×60	35	12.0	29.8-47.2	4.0	1P 35本入	4510	4938780045101
5×70	40	12.0	34.8-57.2	4.0	1P 30本入	4511	4938780045118
5×90	47	12.0	47.8-77.2	4.0	1P 25本入	4512	4938780045125

※板厚2.3mm以上の鋼板でご使用ください。



ドリルビス・ステンシンワッシャーリーマ



<プラケース入>

■ステンレスSUS410 パシパート □十字穴2番

1ケース 各10P入

ネジ径×全長 d×L1	ネジ長 L2	頭径 D	働き長 W2	最大 板厚	入 数	商品コード	JANコード
5×35	全ネジ	12.0	22.2	4.0	1P 55本入	4513	4938780045132
5×45	全ネジ	12.0	32.2	4.0	1P 45本入	4514	4938780045149
ネジ径×全長 d×L1	ネジ長 L2	頭径 D	働き長 W1-W2	最大 板厚	入 数	商品コード	JANコード
5×60	35	12.0	29.8-47.2	4.0	1P 35本入	4515	4938780045156
5×70	40	12.0	34.8-57.2	4.0	1P 30本入	4516	4938780045163

※板厚2.3mm以上の鋼板でご使用ください。





ドリルビス・鉄六角 <プラケース入>

■鉄 三価ユニクロ □六角頭十字穴無し 1ケース 各10P入

ネジ径×全長 d×L1	ネジ長 L2	ソケット S	働き長 W2	最大 板厚	入 数	商品コード	JANコード
4×13	全ネジ	7.0	3.5	3.2	1P 140本入	4550	4938780045507
4×16	全ネジ	7.0	6.5	3.2	1P 130本入	4551	4938780045514
4×19	全ネジ	7.0	9.5	3.2	1P 120本入	4552	4938780045521
4×25	全ネジ	7.0	15.5	3.2	1P 100本入	4553	4938780045538
5×16	全ネジ	8.0	5.2	4.0	1P 80本入	4554	4938780045545
5×19	全ネジ	8.0	7.2	4.0	1P 70本入	4555	4938780045552
5×25	全ネジ	8.0	13.2	4.0	1P 60本入	4556	4938780045569
5×35	全ネジ	8.0	23.2	4.0	1P 55本入	4557	4938780045576
5×40	全ネジ	8.0	28.2	4.5	1P 50本入	4558	4938780045583
5×45	全ネジ	8.0	32.2	4.5	1P 45本入	4559	4938780045590
6×19	全ネジ	9.6	5.0	5.0	1P 50本入	4560	4938780045606
6×25	全ネジ	9.6	10.8	6.0	1P 45本入	4561	4938780045613
6×35	全ネジ	9.6	20.8	6.0	1P 40本入	4562	4938780045620
6×40	全ネジ	9.6	25.5	6.5	1P 35本入	4563	4938780045637
6×45	全ネジ	9.6	30.5	6.5	1P 30本入	4564	4938780045644
6×50	全ネジ	9.6	35.5	6.5	1P 27本入	4565	4938780045651
6×60	全ネジ	9.6	45.5	6.5	1P 23本入	4566	4938780045668
6×70	全ネジ	9.6	55.5	6.5	1P 20本入	4567	4938780045675
6×80	全ネジ	9.6	65.5	6.5	1P 18本入	4568	4938780045682

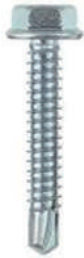

ドリルビス・鉄六角 半ネジ <プラケース入>

■鉄 三価ユニクロ □六角頭十字穴無し 1ケース 各10P入

ネジ径×全長 d×L1	ネジ長 L2	ソケット S	働き長 W1-W2	最大 板厚	入 数	商品コード	JANコード
5×45	35	8.0	14.8-32.2	4.5	1P 45本入	4569	4938780045699
5×50	35	8.0	19.8-37.2	4.5	1P 40本入	4570	4938780045705
5×65	40	8.0	29.8-52.2	4.5	1P 30本入	4571	4938780045712
5×75	45	8.0	34.8-62.2	4.5	1P 25本入	4572	4938780045729
6×45	35	9.6	15.5-30.5	6.5	1P 30本入	4573	4938780045736
6×50	35	9.6	20.5-35.5	6.5	1P 27本入	4574	4938780045743
6×60	35	9.6	30.5-45.5	6.5	1P 23本入	4575	4938780045750
6×70	40	9.6	35.5-55.5	6.5	1P 20本入	4576	4938780045767
6×80	45	9.6	40.5-65.5	6.5	1P 18本入	4577	4938780045774





ドリルビス・ステン六角 <プラケース入>

■ステンレスSUS410 パシパート □六角頭十字穴無し

1ケース 各10P入



ネジ径×全長 d×L1	ネジ長 L2	ソケット S	働き長 W2	最大 板厚	入 数	商品コード	JANコード
5×16	全ネジ	8.0	5.2	4.0	1P 70本入	4578	4938780045781
5×19	全ネジ	8.0	7.2	4.0	1P 65本入	4579	4938780045798
5×25	全ネジ	8.0	13.2	4.0	1P 55本入	4580	4938780045804
5×35	全ネジ	8.0	23.2	4.0	1P 50本入	4581	4938780045811
6×19	全ネジ	9.6	5.0	5.0	1P 45本入	4582	4938780045828
6×25	全ネジ	9.6	10.8	6.0	1P 40本入	4583	4938780045835
6×35	全ネジ	9.6	20.8	6.0	1P 35本入	4584	4938780045842



ドリルビス・ステン六角 半ネジ <プラケース入>

■ステンレスSUS410 パシパート □六角頭十字穴無し

1ケース 各10P入

ネジ径×全長 d×L1	ネジ長 L2	ソケット S	働き長 W1-W2	最大 板厚	入 数	商品コード	JANコード
5×45	35	8.0	14.8-32.2	4.50	1P 40本入	4585	4938780045859
6×45	35	9.6	15.5-30.5	6.50	1P 30本入	4586	4938780045866
6×50	35	9.6	20.5-35.5	6.50	1P 27本入	4587	4938780045873
6×60	35	9.6	30.5-45.5	6.50	1P 23本入	4588	4938780045880
6×70	40	9.6	35.5-55.5	6.50	1P 20本入	4589	4938780045897





ドリルビス・鉄 薄鋼板用トラス

<プラケース入>

■鉄 三価ユニクロ □十字穴2番

1ケース 各10P入



ネジ径×全長 d×L1	ネジ長 L2	頭径 D	働き長 W2	最大 板厚	入 数	商品コード	JANコード
4×13	全ネジ	8.0	5.3	0.8×2	1P 150本入	4610	4938780046108
4×19	全ネジ	8.0	9.8	0.8×2	1P 120本入	4611	4938780046115
4×25	全ネジ	8.0	14.0	0.8×2	1P 110本入	4612	4938780046122

ドリルビス・ステン 薄鋼板用トラス

<プラケース入>

■ステンレスSUS410 パシペート □十字穴2番

1ケース 各10P入



ネジ径×全長 d×L1	ネジ長 L2	頭径 D	働き長 W2	最大 板厚	入 数	商品コード	JANコード
4×13	全ネジ	8.0	5.3	0.8×2	1P 150本入	4613	4938780046139
4×19	全ネジ	8.0	9.8	0.8×2	1P 120本入	4614	4938780046146
4×25	全ネジ	8.0	14.0	0.8×2	1P 110本入	4615	4938780046153

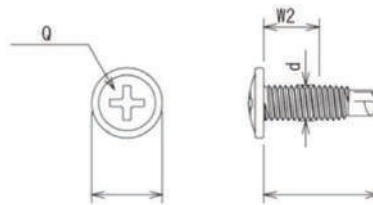

◆ **小さなドリル先と細かいピッチのネジ山が薄鋼板に最適!**



 **株式会社 ウイング**

兵庫県三木市加佐 681-1 〒673-0402
TEL(0794)82-1300 FAX(0794)82-1493
URL:<https://www.wing-miki.com> E-mail:info@wing-miki.com

